

**Mateřská škola Na Dlouhém lánu
Nechanského 3, Vokovice č.p. 589, Praha 6**

REKONSTRUKCE MATEŘSKÉ ŠKOLY

DOKLADY O PROJEDNÁNÍ STAVBY

SEZNAM DOKLADŮ STAVEBNÍHO POVOLENÍ :

- *PRODLUŽENÍ SP č.j. MCP6 009803/2015 ze dne 5.2.2015*
- **STAVEBNÍ POVOLENÍ** *PRÁVOMOCNĚ DNE 9.3.2015*
rozhodnutí odboru výstavby Úřadu městské části Praha 6
č.j. MCP6 092916/2012 ze dne 26.11.2012, *ravomocné dnem 14.1.2013,*
včetně štítku „STAVBA POVOLENA“

a) stanoviska dotčených orgánů státní správy

- Stanovisko Hygienické stanice hl.m. Prahy
č.j. HSHMP 12902/2012 ze dne 11.4.2012
- Stanovisko Hasičského záchranného sboru hl.m. Prahy
č.j. HSAA-1992-308/ODP2-2012 ze dne 28.2.2012
- Stanovisko odboru krizového řízení Magistrátu hlavního města Prahy
č.j. S-MHMP 308140/2011/OKR ze dne 18.4.2012
- Stanovisko odboru dopravy a životního prostředí MČ Praha 6
č.j. MCP6 024911/2012 ze dne 30.4.2012
- Rozhodnutí odboru dopravy a životního prostředí MČ Praha 6 o kácení
č.j. MCP6 100219/2011 ze dne 23.11.2011
- Rozhodnutí odboru dopravy a životního prostředí MČ Praha 6 o změně kácení
č.j. MCP6 012697/2012 ze dne 15.2.2012

2) ostatní stanoviska

- Pražské vodovody a kanalizace, a.s.
zn. PVK 17155/12/OTPČ ze dne 23.4.2012
- Pražská teplárenská, a.s.
zn. OU/0582/Sk/12 ze dne 13.4.2012
- PREDistribuce, a.s.
smlouva o smlouvě budoucí o připojení č. 8831209739
(originál předán paní ředitelce MŠ Na Dlouhém lánu)



MĚSTSKÁ ČÁST PRAHA 6
ÚŘAD MĚSTSKÉ ČÁSTI

Toto Rozhodnutí nabylo
právní moci dne 9.3.2015
za ÚMČ Praha 6 Allen
V Praze dne 10.3.2015

ODBOR VÝSTAVBY

Č.J.: MCP6 009803/2015
SPIS. ZN.: SZ MCP6 089921/2014/OV/Kv
Značka: D-589/Vok
Vyřizuje: Ing. H.Konvalinková
Kontaktní spojení: tel.: 220189955
Referentské č.: 225/2014

V Praze dne: 05.02.2015

ROZHODNUTÍ

Výroková část:

Odbor výstavby Úřadu m. č. Praha 6, jako stavební úřad příslušný podle § 13 odst. 1 písm. c) zákona č. 183/2006 Sb., o územním plánování a stavebním řádu (stavební zákon), ve znění pozdějších předpisů (dále jen "stavební zákon") a podle vyhlášky č. 55/2000 Sb. hl. m. Prahy, kterou se vydává Statut hl. m. Prahy, ve znění pozdějších předpisů, na podkladě žádosti o prodloužení platnosti stavebního povolení, kterou dne 6.11.2014 podal

OSOM ÚMČ Praha 6, odd.realizace majetku, IČO 00063703, Čs. armády 23, 160 00 Praha 6
který zastupuje **SNEO, a.s., IČO 27114112, Na dračkách 405/49, , 162 00 Praha 6-Veleslavín**

(dále jen "stavebník"), podle § 115 odst. 4 stavebního zákona

p r o d l o Ź u j e

o **2 roky ode dne nabytí právní moci tohoto rozhodnutí** platnost stavebního povolení, které vydal odbor výstavby Úřadu m. č. Praha 6 dne 10.11.2012 pod č.j. SZ MCP6 059962/2012/OV/Kv na stavbu

„stavební úpravy budovy MŠ Na Dlouhém lánu, domu č.p.589 v k.ú. Vokovice, Nechanského 3, 160 00 Praha 6“

(dále jen "stavba") na pozemku parc. č. 1061/3 v katastrálním území Vokovice.

Účastníci řízení na něž se vztahuje rozhodnutí správního orgánu:

OSOM ÚMČ Praha 6, odd.realizace majetku, Čs. armády 23, 160 00 Praha 6

Odůvodnění:

Stavebník oznámil stavebnímu úřadu, že stavbu není možné zahájit do dvou let ode dne, kdy stavební povolení nabylo právní moci, a proto žádá o prodloužení jeho platnosti.

Nezahájení stavby v době platnosti stavebního povolení je zdůvodňováno takto:

- časová náročnost vyřizování žádosti o přidělení dotace OPŽP v roce 2014 související s realizací stavby a zařazení finančních prostředků do rozpočtu MČ Praha 6

Stavební úřad posoudil důvody, pro které nebyla stavba zahájena. Protože předpoklady, za kterých bylo stavební povolení vydáno, zůstaly nezměněny, zejména zůstala v platnosti resp. byla prodloužena platnost stanovisek dotčených orgánů, stavební úřad žádosti vyhověl.

Stavební úřad rozhodl, jak je uvedeno ve výroku rozhodnutí, za použití ustanovení právních předpisů ve výroku uvedených.

Účastníci řízení - další dotčené osoby:

SVM MHMP, Hygienická stanice hl. m. Prahy, Olga Regnerová, Ing. Nikola Regnerová, Pražská správa nemovitostí s.r.o., PhDr. Rudolf Erhart, Irena Erhartová, Spirit Invest a.s., Ing. Jana Doležalová, Marie Kariková, Blanka Kariková, Ladislav Kozderka, Helena Kafková, Tomáš Suchan, Jitka Bendová, NAZUP Praha s.r.o.

Vypořádání s návrhy a námitkami účastníků:

- Účastníci neuplatnili návrhy a námitky.

Vypořádání s vyjádřeními účastníků k podkladům rozhodnutí:

- Účastníci se k podkladům rozhodnutí nevyjádřili.

Poučení účastníků:

Proti tomuto rozhodnutí se lze odvolat do 15 dnů ode dne jeho oznámení k odboru stavebnímu a územního plánu Magistrátu hl. m. Prahy podáním u zdejšího správního orgánu.

Odvolání se podává s potřebným počtem stejnopisů tak, aby jeden stejnopis zůstal správnímu orgánu a aby každý účastník dostal jeden stejnopis. Nepodá-li účastník potřebný počet stejnopisů, vyhotoví je správní orgán na náklady účastníka.

Odvoláním lze napadnout výrokovou část rozhodnutí, jednotlivý výrok nebo jeho vedlejší ustanovení. Odvolání jen proti odůvodnění rozhodnutí je nepřipustné.

Za správnost :

otisk úředního razítka

Eva Frayerová
vedoucí odd.odboru výstavby

Obdrží:

navrhovatel (dodejky):

1. OSOM ÚMČ Praha 6, odd.realizace majetku, zde,
2. SNEO, a.s., IDDS: 9h6siaq

účastníci řízení (dodejky):

3. SVM MHMP, IDDS: 48ia97h
4. Hygienická stanice hl. m. Prahy, IDDS: zpqai2i
5. Olga Regnerová, Nad tratí č.p. 438/2, 160 00 Praha 6-Vokovice
6. Ing. Nikola Regnerová, Nad tratí č.p. 438/2, 160 00 Praha 6-Vokovice
7. Pražská správa nemovitostí s.r.o., IDDS: 7zvryya
8. PhDr. Rudolf Erhart, Na dlouhém lánu č.p. 455/67, 160 00 Praha 6-Vokovice
9. Irena Erhartová, Na dlouhém lánu č.p. 455/67, 160 00 Praha 6-Vokovice
10. Spirit Invest a.s., IDDS: gbpsj2s
11. Ing. Jana Doležalová, Na přesypu č.p. 713/31, Praha 8-Kobylisy, 182 00 Praha 82
12. Marie Kariková, Na dlouhém lánu č.p. 458/61, 160 00 Praha 6-Vokovice
13. Blanka Kariková, Na dlouhém lánu č.p. 458/61, 160 00 Praha 6-Vokovice
14. Ladislav Kozderka, Na dlouhém lánu č.p. 458/61, 160 00 Praha 6-Vokovice
15. Helena Kafková, Na dlážděnce č.p. 808/27a, Praha 8-Troja, 182 00 Praha 82
16. Tomáš Suchan, Na dlouhém lánu č.p. 458/61, 160 00 Praha 6-Vokovice
17. Jitka Bendová, Na dlouhém lánu č.p. 458/61, 160 00 Praha 6-Vokovice
18. NAZUP Praha s.r.o., IDDS: 3yfpri6

dotčené orgány:

19. Hygienická stanice hl. m. Prahy, IDDS: zpqai2i
20. Hasičský záchranný sbor hl. m. Prahy, IDDS: jm9aa6j
21. ODŽP ÚMČ Praha 6, Čs. armády č.p. 601/23, 160 00 Praha 6-Bubeneč
22. OKR MHMP, IDDS: 48ia97h

na vědomí:

23. PVK a.s., IDDS: ec9fspf
24. PREDistribuce, a.s., IDDS: vgsfsr3
25. Pražská teplárenská, a.s., odbor správy majetku, IDDS: jngcgsq

Ověřovací doložka konverze na žádost do dokumentu v listinné podobě

Ověřuji pod pořadovým číslem **69635159-17999-150210135202**, že tento dokument v listinné podobě, který vznikl převedením z dokumentu obsaženého v datové zprávě, skládajícího se z 3 listů, se shoduje s obsahem dokumentu, jehož převedením vznikl.

Autorizovanou konverzí dokumentu se nepotvrzuje správnost a pravdivost údajů obsažených v dokumentu a jejich soulad s právními předpisy.

Obsah předložené datové zprávy k provedení autorizované konverze byl ve shodě se záznamy Informačního systému datových schránek. Tato datová zpráva s číslem 253997470 byla systémem přenesena dne 05.02.2015 v 12:51:58. Platnost datové zprávy byla ověřena dne 10.02.2015 v 13:52:18. Datová zpráva byla opatřena zaručenou elektronickou značkou založenou na kvalifikovaném systémovém certifikátu vydaném akreditovaným poskytovatelem certifikačních služeb. Údaje o zaručené elektronické značce: číslo kvalifikovaného systémového certifikátu **19 D8 B0**, certifikát byl vydán **PostSignum Qualified CA 2, Česká pošta, s.p. [IČ 47114983]** pro **Informační systém datových schránek - produkční prostředí Ministerstvo vnitra České republiky [IČ 00007064]**. Elektronická značka byla označena časovým razítkem. Datum a čas **10.02.2015 08:59:59**, číslo kvalifikovaného časového razítka **2D C7 90**, časové razítko bylo vydáno **PostSignum Qualified CA 3, Česká pošta, s.p. [IČ 47114983]**.

Odesílající datová schránka:

Název: Městská část Praha 6

Adresa: Čs. armády 601/23, 16052 Praha, CZ

ID datové schránky: bmzbv7c

Typ uživatele: Pověřená osoba

Vstupující dokument obsažený v datové zprávě byl podepsán zaručeným elektronickým podpisem založeným na kvalifikovaném certifikátu vydaném akreditovaným poskytovatelem certifikačních služeb a platnost zaručeného elektronického podpisu byla ověřena dne 10.02.2015 v 13:53:08. Zaručený elektronický podpis byl shledán platným (dokument nebyl změněn) a ověření platnosti kvalifikovaného certifikátu bylo provedeno vůči seznamu zneplatněných kvalifikovaných certifikátů vydanému k datu 10.02.2015 05:52:12. Údaje o zaručeném elektronickém podpisu: číslo kvalifikovaného certifikátu **00 A7 4C 67**, kvalifikovaný certifikát byl vydán akreditovaným poskytovatelem certifikačních služeb **I.CA - Qualified Certification Authority, 09/2009, První certifikační autorita, a.s.** pro podepisující osobu (označující osobu) **Věra Rejlová, Odbor výstavby, Městská část Praha 6**. Elektronický podpis byl označen platným časovým razítkem, založeným na kvalifikovaném certifikátu vydaném akreditovaným poskytovatelem certifikačních služeb. Platnost časového razítka byla ověřena dne 10.02.2015 v 13:53:08. Údaje o časovém razítku: datum a čas **05.02.2015 11:50:37**, číslo kvalifikovaného časového razítka **00 A5 DC E8**, kvalifikované časové razítko bylo vydáno akreditovaným poskytovatelem certifikačních služeb **I.CA - Qualified Certification Authority, 09/2009, První certifikační autorita, a.s.**

Vystavil: Městská část Praha 6

Pracoviště: Městská část Praha 6

V Praze dne 10.02.2015

Jméno, příjmení a podpis osoby, která autorizovanou konverzi dokumentu provedla:

Anna Tůmová

Otisk úředního razítka:



69635159-17999-150210135202

Poznámka:

Kontrolu této ověřovací doložky lze provést v centrální evidenci ověřovacích doložek přístupné způsobem umožňujícím dálkový přístup na adrese <https://www.czechpoint.cz/overovacidolozky>.

Toto Rozhodnutí nabylo

právní moci dne 27.12.2012

za ÚMČ Praha 6

V Praze dne 14.1.2013



MĚSTSKÁ ČÁST PRAHA 6
ÚŘAD MĚSTSKÉ ČÁSTI

ODBOR VÝSTAVBY

Č.J.: MCP6 092916/2012

SPIS. ZN.: SZ MCP6 059962/2012/OV/Kv

Značka: D-589/Vok

Vyřizuje: Ing. H.Konvalinková

Kontaktní spojení: tel.: 220189955

Referentské č.: 154/2012

V Praze dne:

26 - 11 - 2012

ROZHODNUTÍ STAVEBNÍ POVOLENÍ

Výroková část:

Odbor výstavby Úřadu m. č. Praha 6, jako stavební úřad příslušný podle § 13 odst. 1 písm. c) zákona č. 183/2006 Sb., o územním plánování a stavebním řádu (stavební zákon), ve znění pozdějších předpisů (dále jen "stavební zákon") a podle vyhlášky č. 55/2000 Sb. hl. m. Prahy, kterou se vydává Statut hl. m. Prahy, ve znění pozdějších předpisů, ve stavebním řízení přezkoumal podle § 109 až 114 stavebního zákona žádost o stavební povolení, kterou dne 25.7.2012 podal

OSOM ÚMČ Prahy 6, odd.realizace majetku, IČ 00063703, Čs. armády 23, 160 00 Praha 6
zastoupený společností **SNEO, a.s., IČ 27114112, Na dračkách 405/49, 162 00 Praha 616,**
kterou zastupuje **Ing. Zdeňka Šmolíková, nar. 29.9.1959, nám. Svobody 728/1, 160 00 Praha 6**

(dále jen "stavebník"), a na základě tohoto přezkoumání:

- I. **Vydává** podle § 115 stavebního zákona a § 5 a 6 vyhlášky č. 526/2006 Sb., kterou se provádějí některá ustanovení stavebního zákona ve věcech stavebního řádu

stavební povolení

na stavbu:

stavební úpravy budovy MŠ Na Dlouhém lánu - domu č.p.589 v k.ú. Vokovice, Nechanského 3, 160 00 Praha 6

(dále jen "stavba") na pozemku parc. č. 1061/3 v katastrálním území Vokovice.

Stavba obsahuje:

- stavební úpravy všech podlaží domu
- nově bude –
 - v 1.PP – schodiště, HUP, chodba, 5x sklad, stávající kryt CO zůstává beze změn
 - v 1.NP – schodiště, 3x chodba, 2x zádveří, WC, WC personál, předsíň, 2x kancelář, 4x šatna, 7x sklad, úklid, umývárna, šatna personál, kuchyně
 - ve 2.NP a 3.NP – schodiště, chodba, denní místnost, přípravná, 2x pracovna, 2x herna, 2x lehátka, 2x umývárna s WC, WC personál, úklid
- instalace malých nákladních výtahů
- výměna nášlapných vrstev

se sídlem Československé armády 23, 160 52 Praha 6,

T - ústředna: + 420 220 189 111 / E: podatelna@praha6.cz / www.praha6.cz / Fax OV: 233 342 018 / IČO: 00063703

- úpravy vnitřních technických rozvodů instalací
- úprava fasády
- úprava pozemku

II. Stanoví podmínky pro provedení stavby:.

1. Stavba bude provedena podle projektové dokumentace, kterou vypracoval Ing. Viktor Nýč, ČKAIT 0011180, případné změny nesmí být provedeny bez předchozího povolení stavebního úřadu.
2. Stavebník oznámí stavebnímu úřadu tyto fáze výstavby pro kontrolní prohlídky stavby:
 - závěrečná kontrolní prohlídka v rámci vydání kolaudačního souhlasu
3. Stavbu při provádění stavebních prací nelze užívat.
4. Stavební a vybouraný materiál se nebude skladovat na veřejném prostranství.
5. Dešťové vody ze střech a zpevněných ploch domu budou likvidovány dosavadním způsobem.
6. Po celou dobu stavby bude zajištěna údržba a čištění komunikací dotčených stavební činností.
7. Prováděním stavebních prací nesmí být omezena nad míru nezbytně nutnou práva vlastníků sousedních objektů (nebude zhoršeno životní prostředí, bude udržován pořádek, atd.).
8. O případném výpadku v dodávce vody, plynu nebo elektrické energie musí být majitelé sousedních nemovitostí včas informováni.
9. Stavební práce včetně manipulace se sutí musí být prováděny tak, aby nedocházelo k obtěžování okolí nadměrným hlukem a prachem. Zejména je nutno dbát na ochranu proti hluku podle nařízení vlády ČR č. 148/2006 Sb., o ochraně zdraví před nepříznivými účinky hluku a vibrací ve znění pozdějších změn a doplňků. Stavebníci budou dbát na zajištění pořádku v okolí stavby v průběhu provádění stavebních prací.
10. Na vjezd a výjezd ze staveniště, na staveništní dopravu a na zásahy do komunikací a pozemků ve správě TSK HMP uzavře stavebník min. 1 měsíc před zahájením stavby s HMP zastoupeným TSK HMP smlouvu o pronájmu komunikací.
11. Při parkování staveništních vozidel bude zachován bezpečný průchod pěších (min. 1,5 m), bude dodržena stanovená tonáž vozidel, a nebude parkováno ani pojížděno v zeleni a po chodnících.
12. Stavba musí být koordinována s věcně, časově nebo místně souvisejícími akcemi jiných investorů.
13. Zařízení staveniště bude umístěno na vlastním pozemku stavby, objekty zařízení staveniště nejsou předmětem tohoto rozhodnutí.
14. Případný nutný zábor veřejné komunikace projednejte 4 týdny předem s ODŽP ÚMČ P6. Případná dopravní omezení projednáte v dostatečném předstihu s Policií ČR a příslušným SSÚ.
15. Při stavbě budou dodržena ustanovení vyhlášky č. 26/1999 Sb., o obecných technických požadavcích na výstavbu, v platném znění, která upravuje požadavky na provádění staveb.
16. Spolu s žádostí o vydání kolaudačního souhlasu stavebník předloží protokol prokazující měřením akreditovaným nebo autorizovaným pracovištěm, že hluk šířící se ze zdrojů uvnitř objektu, v pobytových místnostech mateřské školy nepřekročí hygienický limit stanovený podle § 11 odst. 3 cit. nařízení vlády č. 272/2011 Sb., o ochraně zdraví před nepříznivými účinky hluku a vibrací $L_{Amax} = 45$ dB v době denní.
17. K závěrečné kontrolní prohlídce stavebník předloží protokol prokazující měřením, že hluk ve venkovním chráněném prostoru stavby nebude překročen hygienický limit $L_{Aeq,8hod} = 55$ dB v době denní a $L_{Aeq,1hod} = 45$ dB v době noční.
18. K závěrečné kontrolní prohlídce stavebník předloží protokol z měření průtočných množství vzduchu, kterým prokáže vyhovující účinnost instalované vzduchotechniky.
19. Při provádění stavebních prací nesmí být v chráněném vnitřním prostoru staveb – v obytných místnostech překročen hygienický limit akustického tlaku $A L_{Aeq,s} 55$ dB v době 7,00-19,00 hodin v pracovních dnech a v chráněném venkovním prostoru staveb tj. 2 m před fasádou stávajících okolních obytných domů hygienický limit akustického tlaku $A L_{Aeq,s} 65$ dB v době od 7,00-19,00 hodin.

20. Při stavebních pracích bude postupováno v souladu s požadavky, dohodami a vyjádřeními správců a provozovatelů inženýrských sítí a v souladu s ČSN 73 6005 „Prostorové uspořádání sítí technického vybavení“. Výkopové práce v blízkosti inženýrských sítí, resp. v ochranných pásmech, budou prováděny pouze ručně.
21. Stavebník musí dodržet podmínky ochrany stanovené jednotlivými provozovateli sítí.
22. Během stavebních prací musí být zachována funkčnost krytu CO, veškeré součásti krytu musí být označeny a chráněny před poškozením.
23. Při provádění stavebních prací bude postupováno v rámci obecné platnosti dle zákona č. 114/1992 Sb. v platném znění, o ochraně přírody a krajiny a v souladu s ČSN 83 9061 (Technologie vegetačních úprav v krajině – Ochrana stromů, porostů a vegetačních ploch při stavebních pracích). Zachovávané stromy budou účinně chráněny před poškozením.
24. K závěrečné kontrolní prohlídce stavebník doloží doklad o splnění podmínek rozhodnutí ODŽP ÚMČ Praha 6 o kácení dřevin (kompenzační výsadba, smlouva o následně pěstební péči).
25. Stavba bude dokončena do 08/2015.
26. Stavba bude prováděna dodavatelsky k tomu oprávněnou, odborně vybavenou právnickou nebo fyzickou osobou – jméno, adresu, IČO a kopii oprávnění oznamte nejpozději 3 dny před zahájením prací (§ 152 odst. 3 stavebního zákona.).

Účastníci řízení na něž se vztahuje rozhodnutí správního orgánu:

OSOM ÚMČ Praha 6, odd.realizace majetku, zde, zde

Odůvodnění:

Dne 25.7.2012 podal stavebník žádost o vydání stavebního povolení na výše uvedenou stavbu, uvedeným dnem bylo zahájeno stavební řízení.

Stavební úřad oznámil zahájení stavebního řízení známým účastníkům řízení a dotčeným orgánům. Stavební úřad podle ustanovení § 112 odst. 2 stavebního zákona upustil od ohledání na místě a ústního jednání, protože mu poměry staveniště byly dobře známy a žádost poskytovala dostatečné podklady pro posouzení stavby, a stanovil, že ve lhůtě do 15 dnů od doručení tohoto oznámení mohou účastníci řízení uplatnit své námítky a dotčené orgány svá stanoviska.

Stavební úřad v provedeném stavebním řízení přezkoumal předloženou žádost z hledisek uvedených v § 111 stavebního zákona, projednal ji s účastníky řízení a s dotčenými orgány a zjistil, že jejím uskutečněním nebo užíváním nejsou ohroženy zájmy chráněné stavebním zákonem, předpisy vydanými k jeho provedení a zvláštními předpisy.

Žádost byla doložena dokumentací a následujícími doklady:

- informativním výpisem z katastru nemovitostí, LV 656, k.ú. Vokovice
- kopií snímku z katastrální mapy
- kopií plné moci od Městské části Praha 6, v zastoupení firmou SNEO, a.s. pro Ing. Zdeňku Šmolíkovou ze dne 13.10.2011
- projektovou dokumentací, kterou autorizoval Ing. Viktor Nýč, ČKAIT 0011180 + kopie autorizačního osvědčení
- rozhodnutím ODŽP ÚMČ P6 o kácení dřevin č.j.MCP6 100219/2011 ze dne 23.11.2011 a č.j.MCP6 012697/2012 ze dne 15.2.2012
- stanoviskem ODŽP ÚMČ P6 č.j.: MCP6 024911/2012 ze dne 30.4.2012
- závazným stanoviskem OKR MHMP č.j.S-MHMP 308140/2011/OKR ze dne 18.4.2012
- stanoviskem HS HMP spis.zn.: S-HSHMP 12902/2012/3531 ze dne 11.4.2012
- stanoviskem HZS HMP zn.: HSAA-1992-308/ODP-2012 ze dne 28.2.2012
- vyjádřením PVK a.s. zn. PVK17155/12/OTOČ ze dne 23.4.2012
- vyjádřením Pražské teplotenské a.s. zn.OU/0582/Sk/12 ze dne 13.4.2012
- souhlasem PREdistribuce zn.25020761 ze dne 19.12.2011

Informace o vlastnictví byly ověřeny nahlédnutím do katastru nemovitostí.

Další doklady vzhledem k druhům zamýšlených úprav stavební úřad nepožadoval.

Stručná charakteristika stavby:

Pozemek domu č.p. 589 je přístupný z ulice Nechanského. K jižní části objektu přiléhá zahrada s drobnou architekturou (pískoviště, prolézačky, objekty na hraní) a vzrostlými zeminami. Stavební úpravy se dotknou všech podlaží stávajícího objektu využívaném jako Mateřská škola. Budova mateřské školy (čtyřtřídní školka s kuchyní nově rozšířenou o rušenou bytovou jednotku, v suterénu zůstává kryt CO). Navrhovanými úpravami se účel využívání objektu nemění. Nově bude odděleno sociální zařízení pro děti a personál. Kapacita dětských WC je navýšena na 100 dětí.

Kapacita nově upravené kuchyně bude 150 jídel.

Budou opravena vedení technických instalací. Nové budou povrchy podlah, omítky a malby.

Stavební úpravy se nedotknou prostor krytu CO.

Bude upravena i zahrada a stávající zpevněné plochy. Výška objektu zůstane zachována.

Nově vznikne:

- v 1.PP – schodiště, HUP, chodba, 5x sklad, stávající kryt CO zůstává beze změn
- v 1.NP – schodiště, 3x chodba, 2x zádveří, WC, WC personál, předsín, 2x kancelář, 4x šatna, 7x sklad, úklid, umývárna, šatna personál, kuchyně
- ve 2.NP a 3.NP – schodiště, chodba, denní místnost, přípravna, 2x pracovna, 2x herna, 2x lehátka, 2x umývárna s WC, WC personál, úklid

Způsob likvidace srážkových vod ze střechy objektu zůstává stávající, srážkové vody ze zpevněných ploch budou likvidovány na vlastním pozemku vsakem.

Zdrojem tepla pro objekt je výměňková stanice Bořislavka. Přípojka topné vody bude ponechána stávající. TUV je přiváděna do objektu z výměňkové stanice.

Větrání jednotlivých místností je zajištěno okny, nebo nuceně VZT jednotkami.

Počet parkovacích a odstavných stání podle vyhl. č.26/1999 Sb. hl.m.Prahy o obecných technických požadavcích na výstavbu v hl.m.Praze, ve znění pozdějších předpisů se nemění vzhledem k tomu, že se objekt kapacitně nenavýšuje.

Projektová dokumentace stavby splňuje obecné technické požadavky na stavby. Výtahová šachta je navržena jako odizolovaná od akusticky chráněných místností v celém rozsahu tak, aby byl splněn požadavek čl.40. Jsou splněny požadavky na denní osvětlení a proslunění obytných místností dle čl. 23 a 24.

Podmínky č. 7. až 9. pro provádění stavby byly stanoveny, aby byla zajištěna pohoda bydlení v průběhu provádění úprav.

Podmínky č. 9. až 12., 14. pro provádění stavby byly stanoveny v souladu s požadavky platných norem a předpisů, které jsou kladeny ODŽP ÚMČ P6.

Závěrečná kontrolní prohlídka bude provedena v rámci žádosti o vydání kolaudačního souhlasu.

Okruh účastníků řízení byl stanoven v souladu s ust. § 109 odst. 1 stavebního zákona a dle rozsahu prováděných prací. Mezi účastníky řízení byli zahrnuti vlastníci sousedních pozemků a nemovitostí, kteří mohou být prováděním prací přímo dotčeni.

Stavební úřad v průběhu řízení neshledal důvody, které by bránily povolení stavby.

Stavební úřad zajistil vzájemný soulad předložených závazných stanovisek dotčených orgánů vyžadovaných zvláštními předpisy a zahrnul je do podmínek rozhodnutí.

Stavební úřad rozhodl, jak je uvedeno ve výroku rozhodnutí, za použití ustanovení právních předpisů ve výroku uvedených.

Účastníci řízení - další dotčené osoby:

SVM MHMP, Hygienická stanice hl. m. Prahy, Olga Regnerová, Ing. Nikola Regnerová, Pražská správa nemovitostí s.r.o., PhDr. Rudolf Erhart, Irena Erhartová, Spirit Invest a.s., Ing. Jana Doležalová, Marie Kariková, Blanka Kariková, Ladislav Kozderka, Helena Kafková, Tomáš Suchan, Jitka Bendová, NAZUP Praha s.r.o.

Vypořádání s návrhy a námitkami účastníků:

- Účastníci neuplatnili návrhy a námitky.

Vypořádání s vyjádřeními účastníků k podkladům rozhodnutí:

- Účastníci se k podkladům rozhodnutí nevyjádřili.

Upozornění pro stavebníka:

- Stavební práce mohou být zahájeny teprve po nabytí právní moci tohoto rozhodnutí.
- Stavebník oznámí stavebnímu úřadu termín zahájení stavby (§ 152 odst. 3 stavebního zákona).
- V průběhu stavby musí být zajištěno dodržování zák.č.133/1985 o požární ochraně.
- Při provádění stavby je nutno dodržovat bezpečnostní předpisy týkající se bezpečnosti práce a dbát o ochranu osob na staveništi, zejména dbát na dodržení požadavků zákona č. 309/2006 Sb., zajištění dalších podmínek bezpečnosti a ochrany zdraví při práci a vyhlášky č. 591/2006 Sb., požadavky na bezpečnost a ochranu zdraví při práci na staveništích.
- Stavební práce včetně manipulace se sutí musí být prováděny tak, aby nedocházelo k obtěžování okolí nadměrným hlukem a prachem. Zejména je nutno dbát na ochranu proti hluku podle nařízení vlády ČR č. 148/2006 Sb., o ochraně zdraví před nepříznivými účinky hluku a vibrací ve znění pozdějších změn a doplňků.
- Zařízení staveniště bude umístěno na pozemku stavby.
- Zábor veřejného prostranství není předmětem tohoto rozhodnutí.
- Zhotovitel (dodavatel stavby) musí podle § 156 stavebního zákona, pro stavbu použít jen takové výrobky, které odpovídají požadavkům, daným v citovaném ustanovení.
- Při stavbě budou dodržena ustanovení vyhlášky č.26/1999 Sb. hl.m.Prahy, o obecných technických požadavcích na výstavbu v hlavním městě Praze, která upravuje požadavky na provádění staveb příslušné technické normy.
- Odpadní hmoty při provádění stavby budou průběžně odstraňovány a likvidovány v souladu se zákonem č. 185/2001 Sb. o odpadech. Při nakládání se stavebním odpadem je nutno postupovat podle vyhlášky č. 21/2005 Sb. hl. m. Prahy, kterou se stanoví systém shromažďování, sběru, přepravy, třídění a odstraňování komunálních odpadů vznikajících na území hl. města Prahy a systém nakládání se stavebním odpadem (vyhláška o odpadech). Doklad o tom bude doložen společně se žádostí o vydání kolaudačního souhlasu.
- Během stavby stavebník splní podmínky a požadavky odborných posudků a vyjádření organizací a dotčených orgánů, které byly při stavebním řízení předloženy.
- Zásahy do nosných konstrukcí doporučujeme provádět po prověření statikem, popř. pod jeho dohledem.
- Rozhodnutí má podle § 93 odst. 1 stavebního zákona platnost 2 roky. Podmínky rozhodnutí o umístění stavby platí po dobu trvání stavby či zařízení, nedošlo-li z povahy věci k jejich konzumaci. Stavba nesmí být zahájena, dokud rozhodnutí nenabude právní moci. Stavební povolení pozbývá platnosti, jestliže stavba nebyla zahájena do 2 let ode dne, kdy nabylo právní moci.
- Stavebník je povinen před zahájením stavby umístit na viditelném místě u vstupu na staveniště štítek obsahující identifikační údaje o povolené stavbě a ponechat jej tam až do dokončení stavby, případně do vydání kolaudačního souhlasu; rozsáhlé stavby se mohou označit jiným vhodným způsobem s uvedením údajů ze štítku.
- Po dokončení stavby stavebník podá žádost stavebnímu úřadu o vydání kolaudačního souhlasu v souvislosti s ust. § 122 stavebního zákona nejméně 30 dnů předem včetně doložení provedení a vyhodnocení zkoušek, předepsaných zvláštními předpisy. Žádost o vydání kolaudačního souhlasu je nutné ohlásit dle prováděcí vyhlášky č. 526/2006 Sb. na formuláři (příloha č. 5) včetně příloh. S užíváním stavby pro účel, k němuž byl vydán kolaudační souhlas, může být započato, pokud do 30 dnů od oznámení stavební úřad rozhodnutím, které je prvním úkonem v řízení, užívání stavby nezakáže.

Poučení účastníků:

Proti tomuto rozhodnutí se lze odvolat do 15 dnů ode dne jeho oznámení k Odboru stavebnímu MHMP podáním u zdejšího správního orgánu.

Odvolání se podává s potřebným počtem stejnopisů tak, aby jeden stejnopis zůstal správnímu orgánu a aby každý účastník dostal jeden stejnopis. Nepodá-li účastník potřebný počet stejnopisů, vyhotoví je správní orgán na náklady účastníka.

Odvoláním lze napadnout výrokovou část rozhodnutí, jednotlivý výrok nebo jeho vedlejší ustanovení. Odvolání jen proti odůvodnění rozhodnutí je nepřipustné.

Za správnost vyhotovení:
Věra Rejlová



v.r. Eva Frayerová
Vedoucí odd. odboru výstavby

Dokumentaci, ověřenou stavebním úřadem a štítek obsahující identifikační údaje o povolené stavbě obdržíte u vyřizujícího referenta s vyznačením nabytí právní moci tohoto rozhodnutí.

Poplatek:

Správní poplatek podle zákona č. 634/2004 Sb., o správních poplatcích se nevyměřuje.

Obdrží:

navrhovatel (dodejky):

1. OSOM ÚMČ Praha 6, odd.realizace majetku, zde, zde
2. SNEO, a.s., IDDS: 9h6siaq
3. Ing. Zdeňka Šmolíková, nám. Svobody č.p. 728/1, Bubeneč, 160 00 Praha 6

účastníci řízení (dodejky):

4. SVM MHMP, IDDS: 48ia97h
5. Hygienická stanice hl. m. Prahy, IDDS: zpqi2i
6. Olga Regnerová, Nad tratí č.p. 438/2, Vokovice, 160 00 Praha 6
7. Ing. Nikola Regnerová, Nad tratí č.p. 438/2, Vokovice, 160 00 Praha 6
8. Pražská správa nemovitostí s.r.o., IDDS: 7zvryya
9. PhDr. Rudolf Erhart, Na dlouhém lánu č.p. 455/67, Vokovice, 160 00 Praha 6
10. Irena Erhartová, Na dlouhém lánu č.p. 455/67, Vokovice, 160 00 Praha 6
11. Spirit Invest a.s., IDDS: gbpsj2s
12. Ing. Jana Doležalová, Na přesypu č.p. 713/31, Praha 8-Kobylisy, 182 00 Praha 82
13. Marie Kariková, Na dlouhém lánu č.p. 458/61, Vokovice, 160 00 Praha 6
14. Blanka Kariková, Na dlouhém lánu č.p. 458/61, Vokovice, 160 00 Praha 6
15. Ladislav Kozderka, Na dlouhém lánu č.p. 458/61, Vokovice, 160 00 Praha 6
16. Helena Kafková, Na dlážděnce č.p. 808/27a, Praha 8-Troja, 182 00 Praha 82
17. Tomáš Suchan, Na dlouhém lánu č.p. 458/61, Vokovice, 160 00 Praha 6
18. Jitka Bendová, Na dlouhém lánu č.p. 458/61, Vokovice, 160 00 Praha 6
19. NAZUP Praha s.r.o., IDDS: 3yfpri6

dotčené orgány:

20. Hygienická stanice hl. m. Prahy, IDDS: zpqi2i

se sídlem Československé armády 23, 160 52 Praha 6,

T - ústředna: + 420 220 189 111 / E: podatelna@praha6.cz / www.praha6.cz / Fax OV: 233 342 018 / IČO: 00063703

21. Hasičský záchranný sbor hl.m.Prahy, IDDS: jm9aa6j
22. ODŽP ÚMČ Praha 6, Čs. armády č.p. 601/23, 160 00 Praha 6-Bubeneč
23. OKR MHMP, IDDS: 48ia97h

na vědomí:

24. PVK a.s., IDDS: ec9fspf
25. PREdistribuce, a.s., IDDS: vgsfsr3
26. Pražská teplárenská, a.s., odbor správy majetku, IDDS: jngcgsq

STAVBA

označení: STAVEBNÍ ÚPRAVY DOMU č.p. 589
v K.Ú. VOKROVICE, PRAHA 6

POVOLENÁ

Rozhodnutím, opatřením odboru výstavby Úřadu městské části Praha 6

ze dne: 26.11.2012, č.j. MCP6...092916/2012, nabylo právní moci. 27.12.2012

Městská část Praha 6
Úřad městské části
odbor výstavby
Čs. armády 9, PSC 160 52

SZ MCP6 059962/2012/00/Kv ÚMČ PRAHA 6

doporučujeme uvést také kontaktní údaj např. tel.

označení stavebního podnikatele:.....

razítko, podpis

doporučujeme uvést kontaktní údaj např. tel.

termín dokončení stavby: VIII / 2015

Hygienická stanice hlavního města Prahy

Rytiřská 404/12, Praha 1 • tel.: 296 336 700 • podatelna@hygp Praha.cz • ID: zpqi2i

Městská část Praha 6
Čs. Armády 23
16000 Praha 6
IČ : 00063703
v zastoupení Ing. Zdeňky Šmolíkové
Nám. Svobody 1
16000 Praha 6
Vaše č.j.: sine

Naše č.j.: HSHMP 12902 /2012
Sp. značka: S HSHMP 12902/2012/3531

Vyřizuje: Horníková

V Praze dne 11.4.2012

Stanovisko k PD – pro rekonstrukci Mateřské školy Na Dlouhém lánu, Vokovice č.p. 589, Nechanského 3, Praha 6 – včetně modernizace kuchyně pro 150 strážníků.

Na základě žádosti investora MČ Praha 6 , zastoupeného Ing Zdeňkou Šmolíkovou, doručené dne 20.3. 2012, posoudil orgán ochrany veřejného zdraví - Hygienická stanice hl. m. Prahy, jako dotčený orgán státní správy ve smyslu § 77 zákona č. 258/2000 Sb., o ochraně veřejného zdraví, ve znění pozdějších předpisů předložený návrh PD pro Mateřskou školu Na Dlouhém lánu, Vokovice č.p. 589, Nechanského 3, Praha 6.

Po zhodnocení souladu předloženého návrhu s požadavky předpisů v oblasti ochrany veřejného zdraví vydává Hygienická stanice hlavního města Prahy toto stanovisko :

S návrhem projektové dokumentace - pro Mateřskou školu Na Dlouhém lánu, Vokovice č.p. 589, Nechanského 3, Praha 6 se

s o u h l a s í .

V souladu s § 77 zák. 258/2000Sb., v platném znění se souhlas váže na splnění takto stanovené podmínky

1) Ke kolaudační prohlídce musí být předložen protokol, prokazující měřením akreditovaným nebo autorizovaným pracovištěm, že hluk šířící se ze zdrojů uvnitř objektu, v pobytových místnostech mateřské školy nepřekročí hygienický limit stanovený dle § 11 odst.3 cit. nařízení vlády č. 272/2011 Sb., o ochraně zdraví před nepříznivými účinky hluku a vibrací a přílohy č. 2 k tomuto nařízení $L_{Amax} = 45 \text{ dB}$ v době denní.

2) Ke kolaudační prohlídce předložte protokol prokazující měřením, že hluk ve venkovním chráněném prostoru a ve venkovním chráněném prostoru stavby (pozn. myšleno jak objektu samého, tak okolních objektů – obytné domy apod.) nebude překročen hygienický limit $L_{Aeq,8 \text{ hod}} = 55 \text{ dB}$ v době denní a $L_{Aeq,1 \text{ hod}} = 45 \text{ dB}$ v době noční (z provozu VZT) dle §12 odst.3 , nařízení vlády č. 272/2011 Sb. a přílohy č. 3 ,část A k tomuto nařízení, což musí být doloženo měřením akreditovaným nebo autorizovaným pracovištěm.

Stránka 1 z 3

3) Ke kolaudační prohlídce předložte protokol z měření průtočných množství vzduchu, kterým prokážete vyhovující účinnost instalované vzduchotechniky. §12 vyhl.č.526/2006 Sb., kterou se provádějí některá ustanovení stavebního zákona ve věcech stavebního řádu.

4) umyvadla pro děti musí být napojeny na centrální mísicí baterii umístěnou mimo dosah dětí (vyhl. č. 410/2005 Sb., v platném znění příloha 1, bod 5)

Podáním, doručeným dne 20.3.2012, jste požádali orgán ochrany veřejného zdraví – Hygienickou stanici hl.m. Prahy o stanovisko k výše uvedené projektové dokumentaci. Dokumentaci zpracovala firma Milota projekční kancelář Hutská 1557, Kladno Ing. Michal Milota v říjnu 2011.

Projektová dokumentace řeší rekonstrukci hygienické zařízení, kdy vzniknou oddělené pro děti a pedagogy. Pro každé oddělení pro děti bude 5 umyvadel, 4 WC, 1 pisoár, sprcha. Na patře bude zřízen WC pedagogů s umyvadlem, úklidová komora. Úsek kuchyně bude nově dispozičně řešen, zvětšen o prostor bývalého bytu školníka. **Kapacita kuchyně je 150 strážníků.** Zásobování je prováděno samostatným zásobovacím vstupem, přes prostor příjmu zásob do zázemí provozu, zahrnující skladovou část dělenou dle skladových podmínek a jednotlivých druhů surovin, zajišťující požadované dělení. Sklady jsou děleny na sklad suchých potravin určený pro uložení potravin nevyžadující chlazení a mrazení, sklad potravin vybavený chladicími a mrazicími skříněmi, samostatně je řešen sklad zeleniny a brambor v návaznosti na hrubou přípravu zeleniny, dále je řešen sklad obalů a vratných přepravek, sklad odpadků vybavený chladícím zařízením, sklad prádla, kancelář, šatna personálu, samostatná úklidová komora s výlevkou, současně sloužící jako sklad čistících prostředků. Na skladové zázemí navazuje varna, která mimo teplých pokrmů připravuje i pokrmy studené. Varna je členěna na pracovní úseky masa, vejce, zeleniny, svačiny, porcování a mytí provozního nádobí. Výtahem z varny jsou spojeny výdejny ve 2. a 3. NP, které jsou vybaveny vyhřívacími lázněmi pro uložení teplých pokrmů před expedicí, chladícím zařízením, umyvadlem na ruce, dvojdřezem a profi myčkou na nádobí.

Nově se řeší stoupačky vody a kanalizace, elektroinstalace a otopný systém. V PD je deklarováno, že teplota v místnostech pro děti bude 22 °C, na hygienických zařízeních 24 °C, umělé osvětlení je zářivkové s garantovanými hodnotami v denních místnostech děti 300 lx. Pomocí VZT bude odvětrána varna, sklady, hygienické zařízení pro personál kuchyně a hygienické zařízení pro děti. Větrání kuchyně je nucené rovnotlaké s přívodem ohřívajícího a filtrovaného vzduchu a s odvodem znehodnoceného vzduchu přes akumulaci zákryt do venkovního prostoru (2200 m³ /h). Příprava zeleniny umístěná ve vnitřní dispozici má zajištěný přívod upraveného vzduchu a odvod znehodnoceného vzduchu. Hygienické zařízení pro děti a personál mají nucené podtlakové větrání. V přípravách ve 2. a 3. n.p jsou nad sporáky osazeny digestoře.

K čj HSHMP 12902 /2012

V PD je deklarováno, že hluk ze stavební činnosti nepřesáhne 65 dB. Stavební práce budou prováděny v době letních prázdnin v roce 2012.

Vzhledem k výše uvedeným skutečnostem bylo vydáno stanovisko, jak shora uvedeno

Upozornění – v případě výskytu azbestu před započítím bouracích prací je možno provádět demoliční práce pouze na základě souhlasného stanoviska orgánu ochrany veřejného zdraví . K hlášení práce s azbestem, která provádějící firma musí předložit minimálně 30 dní před zahájením prací místně příslušnému pracovišti oddělení hygieny práce Hygienická stanice hl.m. Prahy pobočka Severozápad se sídlem Nechanského 1, Praha 6.

MUDr. Helena Štolbová
vedoucí oddělení hygieny dětí a mladistvých
poboček Západ, Severozápad a Sever

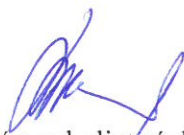

příloha 1x PD

ČESKÁ REPUBLIKA

Hasičský záchranný sbor hl. m. Prahy

Sokolská 62, 121 24 Praha 2

Č.j.: HSAA-1992-308/ODP2-2012

Váš dopis zn.: z 9.2. 2012

v Praze dne: 28.2.2012

Počet listů: 1

Přílohy: 0

Zdeňka Šmolíková

Nám. Svobody 728/1

160 00 Praha 6

Vyřizuje za PO: mjr. ing. Jiří Štolba, tel./fax: 950 852 501

Vyřizuje za OOB: J. Marek, 950 852 510

KOORDINOVANÉ ZÁVAZNÉ STANOVISKO
dotčeného orgánu na úseku požární ochrany a ochrany obyvatelstva

Označení a účel stavby: Rekonstrukce mateřské školy se 4mi třídami - rozšíření sociálních zařízení, rekonstrukce a rozšíření gastroprovozu, nové povrchy a podlahy, výměna rozvodů a elektrozařízení

Místo stavby: Praha 6, Vokovice, č.p. 589, Nechanského 3

Stavebník: MČ Praha 6

Předložená dokumentace: pro stavební řízení

Zpracovatel PD:

PBŘ: ing. Praxl - 02 / 2012

Hasičský záchranný sbor hlavního města Prahy posoudil podle § 31 odst.1 písm.b) zákona č. 133/1985 Sb., o požární ochraně, ve znění pozdějších předpisů a podle § 10 odst. 6 zákona č. 239/2000 Sb., o integrovaném záchranném systému a o změně některých zákonů, ve znění pozdějších předpisů, projektovou dokumentaci v rozsahu požárně bezpečnostního řešení stavby a řešení ochrany obyvatelstva předloženou dne: 10.2.2012. K výše uvedené dokumentaci vydává:

souhlasné stanovisko s podmínkami

- dveře ze suterénu na úrovni 1. NP se budou otvírat ve směru úniku
- dveře na únikové cestě nebudou ve směru úniku opatřeny zámky, vyžadující pro jejich otevření použití speciálních nástrojů (např. klíčů)

mjr. Ing. Jiří Štolba
vedoucí oddělení

Česká republika
Hasičský záchranný sbor
hlavního města Prahy
Sokolská 62, 121 24 Praha 2

Vážená paní
Ing. Zdeňka Šmolíková

Nám. Svobody 1
160 00 Praha 6

Váš dopis zn. -----	Č.j. S-MHMP 308140/2011/OKR	Vyřizuje/linka Dvořáček / 2822	Datum 18.4.2012
------------------------	--------------------------------	-----------------------------------	--------------------

Věc: Závazné stanovisko dotčeného orgánu na úseku ochrany obyvatelstva

Stavba: Rekonstrukce Mateřské školy Na Dlouhém lánu, Vokovice čp. 589, Nechanského 3, Praha 6 (stavební řízení)

Magistrát hl.m. Prahy, odbor krizového řízení, podle § 15 odst. 5 zákona č. 239/2000 Sb. o integrovaném záchranném systému a o změně některých zákonů ve znění pozdějších předpisů a podle § 32 zákona č. 59/2006 Sb. o prevenci závažných havárií způsobených vybranými nebezpečnými chemickými látkami nebo chemickými přípravky a o změně zákona č. 258/2000 Sb., o ochraně veřejného zdraví a o změně některých souvisejících zákonů, ve znění pozdějších předpisů, a zákona č. 320/2002 Sb., o změně a zrušení některých zákonů v souvislosti s ukončením činnosti okresních úřadů, ve znění pozdějších předpisů (zákon o prevenci závažných havárií), posoudil výše uvedenou stavbu a vydává k ní

SOUHLASNÉ STANOVISKO S PODMÍNKAMI.

Vzhledem k tomu, že stavbou bude dotčen stávající úkryt, požadujeme u každého zásahu do jeho konstrukcí přítomnost zástupce odboru krizového řízení Magistrátu hl.m. Prahy. Veškeré průchody tlakově plynotěsným a plynotěsným pláštěm úkrytu musí být provedeny podkopem, nikoliv výkopem, a to tak, aby nedošlo k poškození prahu tlakově plynotěsných dveří či plynotěsného pláště úkrytu. Kanalizace úkrytu musí být opětovně napojena na novou trasu ležatého rozvodu. Konstrukce podlahy po dokončení stavby musí být uvedena do původního stavu. Každá změna proti schválené dokumentaci stavby musí být neodkladně projednána. Pro urychlení vyřízení vaší žádosti uveďte při dalším písemném kontaktu s námi výše uvedené číslo jednací.

Hlavní město Praha
Magistrát hl. m. Prahy
odbor krizového řízení
Nám. Franze Kafky 1/16
110 00 PRAHA 1

12/

Ing. Rostislav Guth
vedoucí oddělení ochrany obyvatelstva



MĚSTSKÁ ČÁST PRAHA 6
ÚŘAD MĚSTSKÉ ČÁSTI

ODBOR DOPRAVY A ŽIVOTNÍHO PROSTŘEDÍ

Ing. Zdeňka Šmolíková

Náměstí svobody 1
160 00 Praha 6

Váš dopis č.j./ze dne	Naše č.j.	Vyřizuje/linka/e-mail	Praha
Bez č.j./20.03.2012	MCP6 024911/2012	Ing. René Fiala/l. 405/rfiala@praha6.cz	30.04.2012
		Ing. Anna Ondráčková /l. 989/ aondrack@praha6.cz	

Věc : Stanovisko odboru dopravy a životního prostředí ÚMČ jako dotčeného orgánu dle § 4 zákona č. 183/2006 Sb., o územním plánování a stavebním řádu (v platném znění) k záměru :

Identifikační údaje :
Název stavby : **Mateřská škola Na dlouhém lánu**
Místo stavby : **Nechanského 3/589, pozemky parc.č. 1061/3, 1315/3, 1061/4 a 1391, kat. území Vokovice, Praha 6**
Investor : Městská část Praha 6, Čs. armády 23, 160 52 Praha 6
Projektant : Milota Kladno, spol. s r.o., Huťská 1557, 272 01 Kladno (11/2011)

Projektová dokumentace řeší rekonstrukci mateřské školy při ul. Nechanského 3/589, na pozemcích parc.č. 1061/3, 1315/3, 1061/4 a 1391, kat. území Vokovice, Praha 6. Podstatou rekonstrukce je zlepšení hygienického zázemí (navýšení počtu WC), modernizace gastro provozu, spojená s dispozičními úpravami a rozšířením o stávající byt školníka a zateplení objektu. Budou rovněž obnoveny dožilé inženýrské sítě a vyměněny některé příčky.

Odbor dopravy a životního prostředí ÚMČ vydává ke shora uvedené akci pro **postupy vedené podle části čtvrté (stavební řád)** stavebního zákona následující závazná stanoviska a vyjádření dotčeného orgánu :

1. Stanovisko silničního správního úřadu (SSÚ), příslušného dle ustanovení § 40, odst. 5, písm. c), zákona č. 13/1997 Sb., o pozemních komunikacích, ve smyslu ustanovení tohoto zákona, zákona č. 361/2000 Sb., o provozu na pozemních komunikacích, a vyhlášky č. 26/1999 Sb. hl.m. Prahy, o obecných technických požadavcích na výstavbu v hlavním městě Praze (vždy v platném znění a v rozsahu daném Statutem hl. m. Prahy) :
(vyřizuje: Ing. René Fiala /linka 405/rfiala@praha6.cz)

Rekonstrukcí stávajícího objektu se účel stavby (mateřská škola) ani rozsah poskytovaných služeb nemění.

Stavba nespĺňuje podmínky pro pohyb osob se zdravotním postižením, ve smyslu ustanovení § 2, odst.1, vyhlášky č. 398/2009 Sb, s ohledem na stávající konstrukční provedení objektu (toto se rekonstrukcí nemění).

Doprava v klidu není uspokojivě řešena (v souladu s podmínkami vyhlášky č.26/1999 Sb.hl.m. Prahy); s ohledem na skutečnost, že nedochází ke změně funkce ani objemu objektu, není řešení dopravy v klidu součástí stavebního záměru.

Pozemek je připojen stávajícím vjezdem na místní komunikaci III. třídy Nechanského.

Stavební zábory a deponie materiálu budou v průběhu rekonstrukce situovány výhradně na pozemku MtŠ.

V rámci stavby nebudou překročeny hlukové limity (v hodnotách dle ustanovení Nařízení vlády č.272/2011 Sb.). Vozidla dodavatelů budou vyjíždět na síť místních komunikací vždy řádně očištěna; případné znečištění vozovek bude neprodleně odstraněno.

Navržená trasa staveništní dopravy není realizovatelná v předložené podobě, s ohledem na výstavbu trasy metra (dlouhodobá uzavírka křižovatky Evropská x Veleslavínská, proměnné stavební zábory na křižovatce Evropská x Liberijská). Trasu staveništní dopravy projedná investor na pracovišti podepsaného odboru před zahájením stavby, dle aktuální situace na dotčených komunikacích.

Veškerá poškození veřejného majetku (chodníky, vozovky, dopravní značení, apod.) je investor povinen uvést do původního stavu, případně uhradit opravu příslušným správcům. Zvláštní užívání komunikace (výkopová činnost), resp. dočasné úpravy silničního provozu, vyvolané stavbou, musí být předem povoleny příslušným silničním správním úřadem a Policií ČR, ve smyslu ust. § 25, zákona č.13/1997 Sb., o pozemních komunikacích.

V případě podélného uložení nových sítí do tělesa komunikace je nutné, po předchozím souhlasu správce – TSK hl.m. Prahy, požádat o povolení k jejich uložení, ve smyslu ustanovení § 25, odst.6, písm.d), zákona č.13/1997 Sb., v platném znění; povolení vydává příslušný SSÚ.

Uzavírka nebo omezení provozu na komunikaci Nechanského v souvislosti se stavbou není předpokládána.

S předloženou projektovou dokumentací souhlasíme, za předpokladu splnění výše uvedených podmínek.

Toto je závazné stanovisko dle § 149, zákona č. 500/2004 Sb., správní řád, v platném znění.

2. Z hlediska ochrany ZPF dle § 15, písm.i), zákona č. 334/1992 Sb., o ochraně zemědělského půdního fondu (v platném znění) :

Stavbou na pozemku parc.č. 1061/4, k.ú. Vokovice je dotčen ZPF. Věcně příslušným orgánem státní správy k vydání stanoviska na úseku ochrany zemědělského půdního fondu je podle § 15, písm. i), zákona, odbor ochrany prostředí Magistrátu hl. m. Prahy.

Toto je vyjádření dle § 154, zákona č. 500/2004 Sb., správní řád, v platném znění.

3. Z hlediska ochrany přírody a krajiny zákona č. 114/1992 Sb., o ochraně přírody a krajiny (v platném znění a v rozsahu daném Statutem hl.m. Prahy) :

Projektová dokumentace řeší rekonstrukci mateřské školy při ul. Nechanského 3/589, na pozemcích parc.č. 1061/3, 1315/3, 1061/4 a 1391, k.ú. Vokovice, Praha 6. Podstatou rekonstrukce je zlepšení hygienického zázemí, modernizace kuchyně spojená s dispozičními úpravami a rozšířením o stávající byt školníka a zateplení objektu. Stavba je v kolizi s dřevinami. Žádost o kácení dřevin, které jsou v kolizi se stavbou, byla podána dne 08.02.2012 pod č.j. MCP6 012697/2012 a dne 15.02.2012 bylo vydáno rozhodnutí o povolení kácení. Náhradou za pokácené dřeviny budou vysazeny 2 ks habru obecného (*Carpinus betulus*), 3 ks hlohu (*Crataegus lavalleyi* 'Carrieri', 1 ks svitelu latnatého (*Koelreuteria paniculata*), 3 ks střešky obecné (*Prunus padus*), 1 ks muku obecného (*Sorbus aria*) a 1 ks lípy velkolisté (*Tilia platyphyllos*). Všechny vysazované dřeviny budou o obvodu kmene 14-16 cm ve výčetní výšce. Dále bude vysazeno 35 ks tavolníku van Houtteova (*Spiraea x vanhouttei*) o vel. 30-40 cm. Výsadba bude provedena na pozemku parc.č. 1315/3, k.ú. Vokovice. Veškeré další podmínky výsadby dřevin jsou závazně stanoveny v rámci citovaného rozhodnutí. Při provádění stavebních prací je nutné postupovat v rámci obecné platnosti dle zákona č. 114/1992 Sb. v platném znění, o ochraně přírody a krajiny a v souladu s ČSN 83 9061 (Technologie vegetačních úprav v krajině - Ochrana stromů, porostů a vegetačních ploch při stavebních pracích).

Toto je vyjádření dle § 154, zákona č. 500/2004 Sb., správní řád, v platném znění.

4. Z hlediska odpadového hospodářství dle § 79, odst. 4, písm. b), zákona 185/2001 Sb., o odpadech a o změně některých dalších zákonů (v platném znění a v rozsahu daném Statutem hl.m. Prahy) :

K realizaci nemáme námitky pokud budou plněny povinnosti plynoucí z ustanovení § 10-16, zákona č. 185/2001 Sb., o odpadech. Zejména upozorňujeme na plnění povinností vyplývajících z ustanovení § 12, odst. 3 a 4, zákona o odpadech. V případě, že osoba není oprávněna k převzetí odpadů či se oprávněním neprokáže, nesmí jí být odpad předán.

Přebytečný materiál ze stavební činnosti bude ihned odvážen a likvidován resp. dle povahy recyklován v souladu se zákonem o odpadech.

S předloženou projektovou dokumentací souhlasíme, za předpokladu splnění výše uvedených podmínek.

Toto je závazné stanovisko dle § 149, zákona č. 500/2004 Sb., správní řád, v platném znění.

5. Z hlediska ochrany ovzduší dle § 48, odst. 1, písm. u) a § 50, odst. 1, písm. a), zákona č. 86/2002 Sb., o ochraně ovzduší :

Zdrojem tepla je výměňková stanice Bořislavka. Vzhledem k tomu, že se nejedná o malý stacionární zdroj znečišťování ovzduší, je z hlediska ochrany ovzduší dle § 48, odst. 1, písm. u) a § 50, odst. 1, písm. a), zákona č. 86/2002 Sb., o ochraně ovzduší, v platném znění a v souladu se Statutem hl.m. Prahy, v platném znění, příslušným dotčeným orgánem státní správy odbor ochrany prostředí MHMP.

Toto je vyjádření dle § 154, zákona č. 500/2004 Sb., správní řád, v platném znění.

6. Z hlediska lesů a lesního hospodářství dle § 48, odst. 3, zákona č. 289/1995 Sb., o lesích (v platném znění) :

Z hlediska lesů a lesního hospodářství dle § 48, odst. 3, zákona č. 289/1995 Sb., o lesích, v platném znění, je příslušným orgánem státní správy odbor ochrany prostředí MHMP.

Toto je vyjádření dle § 154, zákona č. 500/2004 Sb., správní řád, v platném znění.

Závěr : Odbor dopravy a životního prostředí Úřadu městské části shrnuje :

- **závazná stanoviska** s podmínkami - viz body 1, 4
- **závazné stanovisko** bez podmínek - viz bod
- **vyjádření** - viz body 2, 3, 5, 6

Nedílnou součástí tohoto stanoviska je ověřená koordinační situace stavby.

Projektovou dokumentaci si můžete vyzvednout v úřední dny na pracovišti vyřizujícího odboru (Čs. armády 23, 160 52 Praha 6 - Bubeneč).

Ing. Dana Charvátová
vedoucí odboru

Městská část Praha 6
Úřad městské části
odbor dopravy
a životního prostředí
Čs. armády 23, PSČ 160 52
(6)

Příloha :
ověřená koordinační situace

Rozdělovník :
Ing. Zdeňka Šmolíková (žadatel)
ODŽP-osč ÚMČ 6/Fi
ODŽP-osč ÚMČ 6/On



MĚSTSKÁ ČÁST PRAHA 6
ÚŘAD MĚSTSKÉ ČÁSTI

ODBOR DOPRAVY A ŽIVOTNÍHO PROSTŘEDÍ

Váš dopis č.j./ze dne	Naše č.j.	Vyřizuje/linka/e-mail	Praha
Bez č.j./21.10.2011	MCP6 100219/2011	Ing. Anna Ondráčková /220 189 989/	23.11.2011
(doručen dne 24.10.2011)	SZ MCP6 100219/2011	aondrack@praha6.cz	

Rozhodnutí

Odbor dopravy a životního prostředí (oddělení správních činností) Úřadu městské části Praha 6, jako věcně, místně a funkčně příslušný orgán ochrany přírody, ve smyslu ustanovení § 76, odst. 1, písm. a), zákona č.114/1992 Sb., o ochraně přírody a krajiny, v platném znění a v souladu s § 67 zák.č. 500/2004 Sb., správní řád, v platném znění, v řízení o žádosti o kácení

rozhodl takto:

I. Podle § 8, odst. 1, zákona č. 114/1992 Sb. p o v o l u j e p o k á c e t z d ů v o d ů s t a v e b n í c h
2 ks břízy bělokoré s obvody kmenů 132 cm a 163 cm, 1 ks smrku pichlavého s obvodem kmene 90 cm a 3 ks hlohu obecného s obvody kmenů 82 cm, 98 cm a 89 cm (obvody kmenů měřené ve výšce 130 cm nad zemí), na pozemku č. parc. 1315/3, k.ú Vokovice, Praha 6, Městské části Praha 6, Československé armády 23, 160 52 Praha 6, IČ 00063703, v zastoupení paní Ing. Zdeňkou Šmolíkovou, Nám. Svobody 728/1, 160 00 Praha 6, dat.nar. 29.09.1959.

Kácení proved'te po nabytí právní moci tohoto rozhodnutí a zároveň po udělení souhlasu stavebního úřadu ke stavbě „Celková rekonstrukce a přístavba mateřské školy Na Dlouhém lánu, k.ú. Vokovice, č.p. 589, Nechanského 3, Praha 6“ v termínu do 31.03.2012 nebo v dalších obdobích vegetačního klidu, a to vždy od 01.11. do 31.03.

II. Podle § 9, odst. 1, zákona č. 114/1992 Sb. u k l á d á k e k o m p e n z a c i e k o l o g i c k é ú j m y v z n i k l é p o k á c e n í m d ř e v i n u v e d e n ý c h v t o m t o r o z h o d n u t í

vysadit Městské části Praha 6, 2 ks habru obecného (*Carpinus betulus*), 3 ks hlohu (*Crataegus lavalleyi* 'Carrieri'), 1 ks svitelu latnatého (*Koelreuteria paniculata*), 3 ks střemchy obecné (*Prunus padus*), 1 ks muku obecného (*Sorbus aria*) a 1 ks lípy velkolisté (*Tilia platyphyllos*). Všechny vysazované dřeviny budou o obvodu kmene 14-16 cm ve výčetní výšce. Dále bude vysazeno 35 ks tavolníku van Houtteova (*Spiraea x vanhouttei*) o vel. 30-40 cm. Výsadba bude provedena na pozemku parc.č. 1315/3, k.ú Vokovice. Náhradní výsadba bude realizována do vydání kolaudačního souhlasu stavby „Celková rekonstrukce a přístavba mateřské školy Na Dlouhém lánu, k.ú. Vokovice, č.p. 589, Nechanského 3, Praha 6“. Při nevhodném agrotechnickém termínu, bude výsadba realizována do 5-ti měsíců od vydání kolaudačního souhlasu stavby a to v souladu s ČSN 83 9011 Technologie vegetačních úprav v krajině - Práce s půdou, ČSN 83 9021 Technologie vegetačních úprav v krajině - Rostliny a jejich výsadba, ČSN 46 4902 Výpěstky okrasných dřevin a ČSN 46 4901 Osivo a sadba - Sadba okrasných dřevin.

Žadatel zajistí následnou pěstební péči o vysazené dřeviny po dobu 5 let (pravidelná závlhka, ochrana proti škůdcům a mechanickému poškození).

O provedení náhradní výsadby uvědomí žadatel odbor dopravy a životního prostředí Úřadu městské části Praha 6 nejpozději do 14 dní od její realizace.

Účastník řízení (podle ust. § 27, zákona č. 500/2004 Sb.):

Městská část Praha 6, Československé armády 23, 160 52 Praha 6, IČ 00063703.

Odůvodnění :

Odbor dopravy a životního prostředí ÚMČ Praha 6 obdržel dne 24.10.2011 žádost o povolení kácení 6 ks dřevin různého druhového složení z důvodu rekonstrukce a přístavby MŠ Na Dlouhém lánu, na pozemku č. parc. 1315/3, k.ú Vokovice, Praha 6. Žádost byla doložena:

- 1) plnou mocí Městské části Praha 6 zastoupené spol. SNEO, a.s., která zplnomocnila paní Ing. Zdeňku Šmolíkovou
- 2) technickou zprávou
- 3) situací dendrologického průzkumu
- 4) situací návrhu náhradní výsadby

V souladu s § 70 odst. 1,2,3 zákona č. 114/1992 Sb., bylo oznámeno zahájení správního řízení ve věci kácení dřevin občanským sdružením, která svoji účast v řízení nepotvrdila. Ústní jednání spojené s místním ohledáním se uskutečnilo dne 22.11.2011. Jednání a ohledání se zúčastnila pracovnice ODŽP ÚMČ a p. Ing. Zdeňka Šmolíková (zástupkyně žadatele). Při místním ohledání byly prohlédnuty všechny dřeviny uvedené v žádosti o kácení. Bříza č. 2 s obvodem kmene 132 cm ve výčetní výšce, měřeno ve 130 cm nad zemí, je bez výrazných zdravotních problémů. Kmen je rovný přímý a koruna je košatá bez známek prosychání. Bříza č. 6 s obvodem kmene 163 cm ve výčetní výšce má suchý terminál. Její zdravotní stav je výrazně zhoršený. V koruně je několik suchých větví. Smrk s obvodem kmene 90 cm ve výčetní výšce roste v blízkosti vstupu do budovy školy. Roste v blízkosti schodiště a v budoucnu by neměl dostatek prostoru pro svůj zdárný vývin. Jinak jde o strom v dobrém zdravotním stavu. Koruna je pravidelná zaoblená. Výše uvedené dřeviny jsou v přímé kolizi s přístavbou MŠ. Dále byly prohlédnuty 3 ks hlohy č. 11, č. 13 a č. 14 s obvody kmenů 82 cm, 98 cm a 89 cm ve výčetní výšce. Hlohy jsou součástí stromořadí, které roste podél budovy MŠ. Hlohy jsou ve špatném zdravotním stavu a také nepřiměřeně zastiňují přilehlé učebny školky. Při stanovování ekologické újmy a tím následně i při určování náhradní výsadby bylo přihlédnuto k funkčnímu a estetickému významu kácených dřevin. Návrh sadových úprav doplňuje sortiment stávajících dřevin tak, aby mohl sloužit i při výuce – znalostí základních domácích dřevin (např. lípa velkolistá, habr obecný, hloh a další). Náhradní výsadba je uložena na základě návrhu vlastníka pozemku a v relaci ke káceným dřevinám a jejich funkcím. Celkem bude vysazeno 11 ks stromů a 35 ks sazenic keřů, jde převážně o domácí druhy. Náhradní výsadba je uložena dle ustanovení § 9, odst. 1, zákona č. 114/1992 Sb. přímo žadateli, žadatelem se v této souvislosti rozumí dle ust. § 8 odst. 3 vyhlášky č. 395/1992 Sb., kterou se provádějí některá ustanovení zákona č. 114/1992 Sb. pouze vlastník pozemku či nájemce se souhlasem vlastníka pozemku (z tohoto důvodu tedy není náhradní výsadba uložena jeho zástupci). Vzhledem k výše uvedenému bylo rozhodnuto tak, jak je uvedeno ve výroku tohoto rozhodnutí.

Poučení :

V souladu s ustanovením § 81 a násl. zákona č. 500/2004 Sb., správní řád, v platném znění, může účastník proti tomuto rozhodnutí podat odvolání, a to k odboru ochrany prostředí Magistrátu hl.m. Prahy prostřednictvím Městské části Praha 6, odboru dopravy a životního

prostředí ÚMČ Praha 6 ve lhůtě 15 dnů ode dne oznámení rozhodnutí; prvním dnem lhůty je den následující po dni oznámení rozhodnutí. Odvolání se podává s potřebným počtem stejnopisů tak, aby jeden stejnopis zůstal správnímu orgánu a aby každý účastník dostal jeden stejnopis. Nepodá-li účastník řízení potřebný počet stejnopisů, vyhotoví je správní orgán na náklady účastníka. Odvolání jen proti odůvodnění rozhodnutí je nepřípustné.



Charvátová
Ing. Dana Charvátová
vedoucí odboru dopravy a životního prostředí

Toto :	<i>M. K. 20 11</i>
Vyzna: <i>01.02.2012</i>	Vyznačil: <i>Charvátová</i>



Rozdělovník

navrhovatel (zde, doporučeně do vlastních rukou):

1. Městská část Praha 6, Československé armády 23, 160 52 Praha 6
2. Ing. Zdeňka Šmolíková, Nám. Svobody 728/1, 160 00 Praha 6

Na vědomí:
spis



MĚSTSKÁ ČÁST PRAHA 6
ÚŘAD MĚSTSKÉ ČÁSTI

ODBOR DOPRAVY A ŽIVOTNÍHO PROSTŘEDÍ

Váš dopis č.j./ze dne
Bez č.j. / 08.02.2012

Naše č.j.
MCP6 012697/2012
SZ MCP6 012697/2012

Vyřizuje/linka/e-mail
Ing. Anna Ondráčková /220 189 989/
aondrack@praha6.cz

Praha
15.02.2012

Rozhodnutí

Odbor dopravy a životního prostředí (oddělení správních činností) Úřadu městské části Praha 6, jako věcně, místně a funkčně příslušný orgán ochrany přírody, ve smyslu ustanovení § 76, odst. 1, písm. a), zákona č.114/1992 Sb., o ochraně přírody a krajiny, v platném znění a v souladu s § 67 zák.č. 500/2004 Sb., správní řád, v platném znění, v řízení o žádosti o kácení

rozhodl

o návrhu Městské části Praha 6, Československé armády 23, 160 52 Praha 6, IČ 00063703, zastoupené paní Ing. Zdeňkou Šmolíkovou, Nám. Svobody 728/1, 160 00 Praha 6, dat.nar. 29.09.1959., o povolení kácení 6 ks dřevin různého druhového složení z důvodu rekonstrukce a přístavby MŠ Na Dlouhém lánu, na pozemku č. parc. 1315/3, k.ú Vokovice, Praha 6, o změně důvodu pokácení dřevin uvedených ve výrokové části rozhodnutí č.j. MCP6 100219/2011, SZ MCP6 100219/2011 ze dne 23.11.2011 takto:

Původní znění:

Kácení proved'te po nabytí právní moci tohoto rozhodnutí a zároveň po udělení souhlasu stavebního úřadu ke stavbě „Celková rekonstrukce a přístavba mateřské školy Na Dlouhém lánu, k.ú. Vokovice, č.p. 589, Nechanského 3, Praha 6“ v termínu do 31.03.2012 nebo v dalších obdobích vegetačního klidu, a to vždy od 01.11. do 31.03.

je nahrazeno novým zněním:

Kácení proved'te po nabytí právní moci tohoto rozhodnutí a zároveň po udělení souhlasu stavebního úřadu ke stavbě „Rekonstrukce objektu Mateřské školy Na dlouhém lánu, k.ú. Vokovice, č.p. 589, Nechanského 3, Praha 6“ v termínu do 31.03.2012 nebo v dalších obdobích vegetačního klidu, a to vždy od 01.11. do 31.03.

Odůvodnění :

Odbor dopravy a životního prostředí ÚMČ Praha 6 obdržel dne 08.02.2011 žádost Městské části Praha 6, Československé armády 23, 160 52 Praha 6, IČ 00063703, zastoupené paní Ing. Zdeňkou Šmolíkovou, Nám. Svobody 728/1, 160 00 Praha 6, dat.nar. 29.09.1959., o povolení kácení 6 ks dřevin různého druhového složení z důvodu rekonstrukce a přístavby MŠ Na Dlouhém lánu, na pozemku č. parc. 1315/3, k.ú Vokovice, Praha 6, o změně důvodu pokácení dřevin uvedených ve výrokové části rozhodnutí č.j. MCP6 100219/2011, SZ MCP6 100219/2011 ze dne 23.11.2011. V uvedeném rozhodnutí byl orgánem ochrany přírody vymezen termín pro kácení do 31.03.2011 nebo v obdobích vegetačního klidu, a to vždy od 01.11. do 31.03. Zároveň bylo kácení podmíněno udělením souhlasu stavebního úřadu ke stavbě „Celková rekonstrukce a přístavba mateřské školy Na Dlouhém lánu, k.ú. Vokovice,

č.p. 589, Nechanského 3, Praha 6“. Po přehodnocení celého stavebního záměru bude realizována pouze rekonstrukce MŠ a proto je kácení povoleno po udělení souhlasu stavebního úřadu ke stavbě „Rekonstrukce objektu Mateřské školy Na dlouhém lánu, k.ú. Vokovice, č.p. 589, Nechanského 3, Praha 6“.

Na základě výše uvedeného je navrhovaná změna v souladu s ust. § 84 odst. 1 písm. a) zákona č. 114/1992 Sb., o ochraně přírody a krajiny. Předmětem tohoto rozhodnutí je pouze změna termínu pro kácení dřeviny. Ostatní podmínky stanovené v rozhodnutí č.j. MCP6 100219/2011, SZ MCP6 100219/2011 ze dne 23.11.2011 zůstávají v platnosti. Vzhledem k výše uvedenému bylo rozhodnuto tak, jak je uvedeno ve výroku tohoto rozhodnutí.

Poučení :

V souladu s ustanovením § 81 a násl. zákona č. 500/2004 Sb., správní řád, v platném znění, může účastník proti tomuto rozhodnutí podat odvolání, a to k odboru ochrany prostředí Magistrátu hl.m. Prahy prostřednictvím Městské části Praha 6, odboru dopravy a životního prostředí ÚMČ Praha 6 ve lhůtě 15 dnů ode dne oznámení rozhodnutí; prvním dnem lhůty je den následující po dni oznámení rozhodnutí. Odvolání se podává s potřebným počtem stejnopisů tak, aby jeden stejnopis zůstal správnímu orgánu a aby každý účastník dostal jeden stejnopis. Nepodá-li účastník řízení potřebný počet stejnopisů, vyhotoví je správní orgán na náklady účastníka. Odvolání jen proti odůvodnění rozhodnutí je nepřipustné.



Ing. Dana Charvátová
vedoucí odboru dopravy a životního prostředí

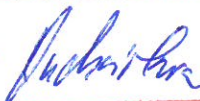

Toto rozhodnutí nabylo právní moci dnem:	09.03.2012
Vyznačeno dne: 26.03.2012	Vyznačil: 

Rozdělovník

navrhovatel (zde, doporučeně do vlastních rukou):

1. Městská část Praha 6, Československé armády 23, 160 52 Praha 6
2. Ing. Zdeňka Šmolíková, Nám. Svobody 728/1, 160 00 Praha 6

Na vědomí:

spis

Váš dopis zn.

Ze dne 18.4.2012

Naše značka PVK17155 /12/OTPČ

Vyřizuje Petra Heizmanová
OÚPrŘ - OTPČ
Dykova 3, Praha 10

Tel. / fax 221501120

E-mail petra.heizmanova@pvk.cz

Datum 23.4.2012

Vážená paní

Ing. Zdeňka Šmolíková

Nám. Svobody 1

160 00 Praha 6

**Vyjádření k projektu pro umístění stavby kanalizační přípojky
a podmínek pro její realizaci****Stavebník: Městská část Praha 6, Čsl. armády 23, 160 52 Praha 6**

předložil akciové společnosti Pražské vodovody a kanalizace, a.s. (dále jen PVK) žádost o vyjádření k projektu na stavbu vodovodní a kanalizační přípojky pro nemovitost (objekt):

„Rekonstrukce mateřské školy Na Dlouhém lánu– rekonstrukce kanalizační přípojky“

Praha:	6	katastrální území:	Vokovice	číslo katastrální:	
ulice:	Nechanského	Číslo popisné:	589	číslo orientační:	3

Navrhovaná **kanalizační jednotná přípojka:**

Průměr:	DN 200	materiál:	kamenina
Bude zaústěna do:	DN 250K	napojení bude provedeno	stávající odbočkou
délka veřejné části přípojky:	1,5m		

Zásobování vodou bude zajištěno stávající vodovodní přípojkou a zůstává beze změny, technické č. odběru 303822-96.

Pražské vodovody a kanalizace a.s. souhlasí s předloženou projektovou dokumentací za předpokladu, že budou splněny následující podmínky:

1. Stavba vodovodní a kanalizační přípojky bude provedena nákladem investora podle schválené projektové dokumentace.

Pražské vodovody a kanalizace, a. s.

Ke Kable 971 – 102 00 – Praha 10 – Hostivař

Call centrum: 840 111 112 – E-mail: info@pvk.cz – web: www.pvk.cz

Sídlo společnosti: Pařížská 11 – 110 00 – Praha 1

Společnost je zapsána v obchodním rejstříku oddíl B, vložka 5297, u Městského soudu v Praze.

IČ: 25656635 – DIČ: CZ25656635



2. Veškeré změny proti schválené projektové dokumentaci (zejména změny materiálů, umístění i velikosti vodoměrné sestavy, vodoměrné a revizní šachty) je nutno předem projednat a schválit v Oddělení technickoprovozní činnosti PVK, Dykova 2514/3, Praha 10.
3. Provedení vodovodní a kanalizační přípojky musí odpovídat Technickým požadavkům společnosti Pražské vodovody a kanalizace, a.s., pro napojení vodovodní nebo kanalizační přípojky na vodovod nebo kanalizaci pro veřejnou potřebu na území hlavního města Prahy – dostupné na www.pvk.cz.
4. **Napojení vodovodní a kanalizační přípojky na řad pro veřejnou potřebu, který PVK, provozují, je oprávněn provádět pouze příslušný provoz PVK bez ohledu na to, zda přípojovací místo již dříve bylo nebo zda teprve bude zřízeno. Požadavek na napojení vodovodní nebo kanalizační přípojky navrtávkou je nutné oznámit na příslušný provoz min. 5 pracovních dnů před požadovaným termínem. Při napojení vodovodní přípojky výsekem je nutné projednat přerušeni dodávky vody min. 5 týdnů před požadovaným termínem napojení.**
5. Bezprostředně po vybudování vodovodní i kanalizační přípojky a před záhozem výkopu je povinností investora přizvat zaměstnance PVK, k tlakové zkoušce potrubí a ke kontrole, zda byla přípojka provedena dle schválené projektové dokumentace. Po úspěšné tlakové zkoušce PVK vystaví zápis o kontrole. Zaměstnanec PVK, musí být přizván včas (minimálně 2 pracovní dny předem) tak, aby prohlídka bylo možno uskutečnit na odkrytém, tj. nezaházeném, nezadřeném nebo jinak zakrytém potrubí.
6. Geodetické zaměření skutečného provedení vodovodní/kanalizační přípojky dle zákona č. 200/1994 Sb., o zeměměřičství, v platném znění, je nutno předat do oddělení GIS PVK, Dykova 2514/3, Praha 10. **Pokud stavebník PVK a.s. nepředá geodetické zaměření skutečného provedení přípojky do dvou měsíců od data její realizace, nebude stavebníkovi vydáno souhlasné stanovisko k užívání vodovodní nebo kanalizační přípojky, bude přerušena dodávka vody či odvodu odpadních/srážkových vod na náklady stavebníka.**
7. Bude-li odběratel vypouštět do kanalizace odpadní vody obsahující zvláště nebezpečné látky uvedené v příloze č.1 vodního zákona, nebo odpadní vody překračující limity znečištění uváděné v kanalizačním řádu, pak tyto případy nejprve projedná s Pražskou vodohospodářskou společností a.s., Žatecká 2, Praha 1 a k uzavření smlouvy s PVK předloží povolení vodoprávního úřadu, obsahující podmínky pro vypouštění těchto odpadních vod.
8. Vypouštění odpadních vod ze stavení se vztahuje i na vypouštění podzemních vod ze stavebních jam, ražených štol a také na vody srážkové. V případě využití stávajících přípojek je třeba uzavřít dodatek k platné smlouvě tehdy, pokud dojde ke změně množství dodávané vody nebo ke změně množství či kvality vypouštěných vod do kanalizace, oproti platné smlouvě.
9. Kde není zřízena podle předchozího schválení mycí plocha motorových vozidel, vybavená příslušným lapačem benzínu a oleje, nesmí být prováděno mytí motorových vozidel na dvorech ani v garáži.
10. Do kanalizace pro veřejnou potřebu nesmí být vypuštěna voda teplejší jak 40 °C (26 °C u oddílné srážkové kanalizace). Za dodržení tohoto ustanovení odpovídá odběratel připojený na kanalizaci pro veřejnou potřebu.
11. Odpadní vody vypouštěné do kanalizace pro veřejnou potřebu z výrobních a jiných závodů a provozoven musí vyhovovat Kanalizačnímu řádu v povodí příslušné ČOV.

12. **Zahájení odběru vody (odvádění odpadních vod) přípojkou, je podmíněno vydáním souhlasu PVK s užíváním této přípojky a ohlášením užívání stavby příslušnému stavebnímu úřadu.**

Podmínky provozovatele vodovodů a kanalizací pro veřejnou potřebu pro činnost v ochranných pásmech provozovaných sítí:

13. V ochranném pásmu vodovodních řadů a kanalizačních stok pro veřejnou potřebu a stávajících veřejných částí přípojek vodovodu a kanalizace provádět výkopové práce ručně. Upozorňujeme, že ochranné pásmo vodovodu a kanalizace do DN 500 včetně je 1,5 m od vnějšího obrysu potrubí na obě strany, u profilů nad DN 500 je ochranné pásmo 2,5 m od vnějšího obrysu potrubí na obě strany; u kanalizačních a vodovodních přípojek 0,75 m na obě strany od vnějšího líce potrubí.
14. Vodovodní armatury stávajícího vodovodu musí být po celou dobu výstavby přístupné a nesmí dojít stavební činností k jejich poškození.
15. Nad stávajícími vodovodními řady a kanalizačními stokami nesmí být skladován stavební ani výkopový materiál, který musí být zajištěn tak, aby nedošlo k jeho napadání nebo splavení do kanalizačních objektů či potrubí (finanční náklady na vyčištění budou uplatněny u investora akce).
16. Zařízení staveniště nesmí být situováno v ochranném pásmu vodovodů a kanalizací pro veřejnou potřebu.
17. Investor nebo dodavatel stavby odpovídá za veškeré škody, které vzniknou při realizaci stavby na stávajících zařízeních v provozování PVK nebo které vzniknou dalším subjektům v důsledku poškození vodovodního nebo kanalizačního zařízení při realizaci stavby.

Platnost tohoto vyjádření je dva roky od data jeho vyhotovení.

Toto vyjádření není souhlasem provozovatele vodovodů a kanalizací pro veřejnou potřebu se zahájením výkopových prací v ochranném pásmu vodovodu nebo kanalizace. Souhlas se zahájením prací v ochranném pásmu lze získat v Zákaznickém centru PVK Dykova 2514/3, Praha 10.

Pokud se rozhodnete pro realizaci přípojky, dostavte se osobně nejpozději 10 pracovních dnů před realizací, v návštěvní dny (pondělí a středa 8:00 – 18:00 hodin) do PVK, Dykova 2514/3, Praha 10.

Do oddělení technickoprovozní činnosti přineste,

1. schválenou projektovou dokumentaci,
2. rozhodnutí o umístění stavby, územní souhlas nebo jiný doklad vydaný stavebním úřadem s vyznačením nabytí právní moci.

Do oddělení smluv přineste,

1. výpis z katastru nemovitostí nebo kupní smlouvu s potvrzením katastrálního úřadu o účincích vkladu,
2. výpis z obchodního rejstříku (právnícké a podnikající fyzické osoby),
3. plnou moc – pokud zastupujete vlastníka.

S pozdravem



Ing. Michal Vyskočil
manažer operativního útvaru
provozního ředitele

Pražské vodovody a kanalizace, a. s.
102 00 Praha 10, Ke Kable 971
Úsek provozního ředitele
738

**d plus projektová a inženýrská
a.s.
Ing. Zdeňka Šmolíková
projektant
Sokolovská 16/45
186 00 PRAHA 8**

Váš dopis značky/ze dne
/3. 4.2012

Naše značka
OU/0582/Sk/12

Vyřizuje
ing.Skýva/266752335

PRAHA
13. 4.2012

Věc „Vyjádření k žádosti o stavební povolení na akci Rekonstrukce mateřské školy Na Dlouhém lánu, Vokovice č.p. 589, Nechanského 3, Praha 6“
(PD,11/2012, Ing. Zdeňka Šmolíková) stupeň: DSP

Vážení obchodní přátelé,

k předložené žádosti o vyjádření k PD **„Rekonstrukce mateřské školy Na Dlouhém lánu, Vokovice č.p. 589, Nechanského 3, Praha 6“** nemá Pražská teplárenská a.s. připomínky a souhlasí s realizací podle PD.

Pražská teplárenská a.s. neručí za případné nedostatky ve vytápění způsobené provedenými úpravami na patě odběrného místa. Rovněž se distancujeme od případné hlučnosti provozu vlastní otopné soustavy v objektech způsobené osazeným zařízením.

Správcem této lokality je za Pražskou teplárenskou a.s. **pan Marek Šturma tel. 266 752 605**, na kterého se můžete obracet s otázkami souvisejícím s realizací akce. V příloze dopisu Vám posíláme vyjádření a požadavky teplotní služby na nové měřicí místo a žádáme o jejich zpracování do dalšího stupně PD.

S pozdravem

 PRAŽSKÁ TEPLÁRENSKÁ a.s.
Úsek obchodní
170 00 Praha 7, Partyzánská 1/7 9

Stanislav Šmolný
vedoucí oddělení obchodní kanceláře

Příloha: Vyjádření TS ze dne 12. 4.2012, Zásady pro uspořádání měřicí tratě

v Praze 12.04.2012

Mateřská školka Na Dlouhém lánu
Nechanského 3/589, Praha 6
rekonstrukce objektu
PD pro SP

K předložené PD na rekonstrukci objektu MŠ sděluji :

Po rekonstrukci a zateplení objektu, je nutné provést výměnu stávajícího patního měřiče tepla DN 50. Pro uvedený tepelný příkon 104,5 kW, předběžně navrhuji měřič tepla UH50 **DN 40**. Konečné odsouhlasení měřiče tepla, je možné pouze z prováděcí PD, v které musí být uvedena aktualizovaná potřeba tepla a podrobně zakreslena měřicí trať, včetně příslušných kót a snímačů teploty. Prováděcí PD musí být zhotovena tak, aby respektovala „Zásady uspořádání měřicí trati pro měřiče tepla v síti rozvodů PT a.s.“

Upozorňuji, že se stávající měřicí trati, včetně fakturačního měřiče tepla, nesmí být v žádném případě manipulováno. Manipulaci se stávajícím měřičem tepla nebo měřicí trati, mohou provádět **pouze** zaměstnanci Teploměrné služby PT a.s..

Podmínkou pro osazení měřičů spotřeby tepla je dodržení požadavků na uspořádání měřicí trati, která jako celek musí splňovat podmínky stanovené ČMI pro fakturační měřidla.

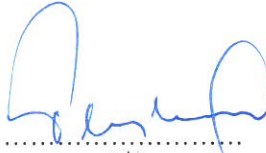
.....
podpis

Příloha : „Zásady pro uspořádání měřicí trati“

Karel Fiedler
Vedoucí Teploměrné služby
Střelničná 2221, Praha 8
 PRAŽSKÁ TEPLÁRENSKÁ a.s.
Partyzánská 1/7
170 00 Praha 7
Tel.: 266 752 363
Fax: 286 583 242
E-mail: kfiedler@ptas.cz
WWW: www.ptas.cz

1. ZÁSADY PRO USPOŘÁDÁNÍ MĚŘICÍ TRATI

PRO MONTÁŽ MĚŘIDEL TEPLA V HORKOVODNÍCH A TEPLOVODNÍCH SÍTÍCH

1.1 Obecné zásady

Veškeré úpravy, montáže nebo zásahy do měřicí trati či manipulace s fakturačním měřidlem mohou být provedeny pouze na základě projektové dokumentace odsouhlasené teploměrnou službou.

Dodávku a montáž měřicí soupravy zajišťuje vždy Teploměrná služba (dále jen TS) na základě požadavku. Požadavek pro nová odběrná místa vzniklá v rámci investiční akce PT a.s. zajišťuje odpovědná osoba dodavatele. Montáž (demontáž) může provést montážní organizace pouze s příslušným oprávněním ČMI a se souhlasem TS. V případech nového napojení bez investice PT a.s., či při rekonstrukci zařízení v majetku odběratele vyzve odběratel TS k odebrání měřicího přístroje a předloží projektovou dokumentaci (dále jen PD) k prováděným změnám na tepelném zařízení. Na základě PD bude s odběratelem dohodnut termín osazení nového měřiče (dále jen MT), jeho umístění a dimenze, zároveň mu bude zapůjčen stavební doměrek, teploměrné jímky a předán postup pro montáž nové měřicí trati.

Měřidlo nebude osazeno pokud nebudou dodrženy požadavky na uspořádání měřicí trati nebo v případě že před měřidlem bude neměřená odbočka (za neměřenou odbočku je považováno i dopouštění systému ÚT s vodoměrem).

Zahájení dodávky tepelné energie je podmíněno předchozím osazením měřiče.

1.1.2 Požadavky pro osazení měřiče

- TS osadí měřicí soupravu na vyzvání do potrubně připravené měřicí trati (t.j. s mezikusem pro montáž průtokoměru a s osazenými jímkami v návarcích pro snímače teploty)
- s přivedeným komunikačním kabelem k měřicímu místu
- s instalovaným přívodem napájecího napětí 230V~ a samostatně, v poloze zapnuto plombovatelným jističem, velikostí 2-6A, v příslušném rozváděči, označený „měření tepla“ a s přívodem vyvedeným do vhodné svorkovnice (např. krabice ACIDUR) k místu umístění muzikusu
- přívod musí mít platnou revizi elektro, kopii revizní zprávy obdrží pracovníci TS při montáži měřidla
- podmínkou osazení měřidla jsou dokončené potrubní práce, včetně proplachu potrubí. Pro uvedení měřidla do provozu musí být zajištěn oběh topného média k provedení metrologické zkoušky.

Jedná-li se o zásah do stávajícího měřicího místa (rozdělení odběrů ÚT, TV, přemístění měřidla na zařízení v majetku odběratele apod.), provádí veškeré manipulace s měřicí sestavou výhradně TS. Objednávku na provedení těchto prací je nutno u TS uplatnit písemně nejpozději 1 měsíc před požadovaným termínem zahájení dodávky, nejlépe faxem na číslo **286 583 242**. Práce budou účtovány dle platného ceníku TS. Práce zahájí TS vždy až **po doručení objednávky**.

1.2 Požadavky na prostředí k umístění měřiče

1.2.1 Místnost měření tepla musí

- být suchá, větraná, dostatečně osvětlená (viz. Osvětlení § 3 Nařízení vlády 178/2001 Sb.) bez venkovních vlivů s teplotou 15 až 32°C (viz. Tepelná zátěž § 4 Nařízení vlády 178/2001 Sb.)
- mít bezpečnou výšku a odpovídající vstup (přístup po žebříku je nepřijatelný)
- splňovat všechny předpisy BOZP (zejména Vyhl. 48/1982 Sb. ve znění pozdějších změn a dodatků) a PO (zákon 133/1985 Sb. ve znění pozdějších změn a dodatků) a Vyhl. ČR MV 246/2001 Sb.
- v ní být prováděna v případě potřeby dezinfekce, dezinfekce a deratizace dle § 57 zákona 258/2000 Sb.

1.2.2 Měřicí místo

- veškeré komponenty měřiče tepla včetně armatur pro uzavření měřicí trati musí být umístěny v jedné místnosti, nerozdělené patrem, bez stavebních přepážek
- měřicí místo musí být uzamykatelné, případně zajištěno uzamykatelnou klecí nebo opatřeno jinou zábranou zamezující přístup neoprávněných osob
- měřicí místo musí být co možná nejbližší místa plnění uvedeného ve Smlouvě o dodávce tepelné energie (SoDTE)

- průtokoměrná část MT se v primérních rozvodech umísťuje do vratného potrubí, v sekundérních rozvodech přednostně do přívodního potrubí
- pro napájení měřicí sestavy 230V/50Hz je nutno vždy zajistit samostatný jistič plombovatelný v poloze zapnuto a přivést napájení do např. krabice ACIDUR v místě osazení síťově napájeného komponentu, napájení musí mít revizi elektro, jejíž kopii obdrží pracovníci PT při instalaci měřidla.

Umístění průtokoměru nebo kompaktního MT a jeho komponent

a) Umístění měřidla a všech jeho komponent:

min: 60 cm od podlahy

min: 30 cm od zdi

max: 160 cm od podlahy

b) Umístění teploměrných čidel od kalorimetru:

max: 170 cm

kabely nesmí být nataženy příčně přes průchozí prostor!

c) Umístění uzavíracích armatur:

do 200 cm od průtokoměrné části

vypouštěcí ventil za průtokoměr ve směru proudění top. vody s výjimkou umístění měřidla do stoupajícího potrubí

1.2.4 Požadavky na umístění měřicí trati a jejích součástí

Průtokoměr nebo kompaktní MT musí být umístěn na snadno a bezpečně přístupném místě. Součástí tratě jsou podpěry potrubí, zamezující přenášení pnutí na těleso měřidla. MT nebude osazen tam, kde sevřené potrubí neumožní jeho montáž nebo kde se potrubí po vyjmutí mezikusu rozskočí. V místě osazení MT musí být zajištěno **stálé zaplavení** průtokoměrné části, její **snadné uzavření** z obou stran při výměnách průtokoměru i dalších komponentů (snímačů teploty, jímek apod.), přednostně kulovými armaturami, resp. uz.klapkami, které musí být také snadno přístupné a jejich vzdálenost od průtokoměru nesmí být větší jak 2 m. Pro bezpečnou montáž vodoměrné části MT je současně nutné měřicí trať opatřit vhodným vypustným ventilem, osazeným „za vodoměr“ ve směru toku média s výjimkou umístění měřidla ve stoupajícím potrubí. Všechny komponenty měřicí tratě musí splňovat místní požadavky na provozní tlak a teplotu nosného média.

Zklidňující zóna před a za průtokoměrem musí být velikosti 6 σ dimenze vodoměru. V případě, že před průtokoměrnou částí měřidla jsou zaústěna potrubí s různou teplotou nosného média, je nutné takový souběh potrubí instalovat min. 10D před průtokoměrem. Upozornění se týká hlavně kompaktních předávacích stanic (KPS), kde je z principu nedostatek místa.

Ve svislé ose nad průtokoměrem nebo kompaktním MT nesmí být žádná uzavírací, vypouštěcí nebo odkalovací armatura, či filtr a ani další MT. Vzdálenost průtokoměru MT od souběžného potrubí (nad sebou, vedle sebe) nebo od zdi musí být min. **30 cm**. (tzv.montážní prostor).

Pozn.: - v regulačních stanicích se směřováním nebo přepouštěním média **musí** být průtokoměr i snímače teploty osazeny **vždy** ve shodném okruhu.

Příklady uspořádání měřicí tratě :

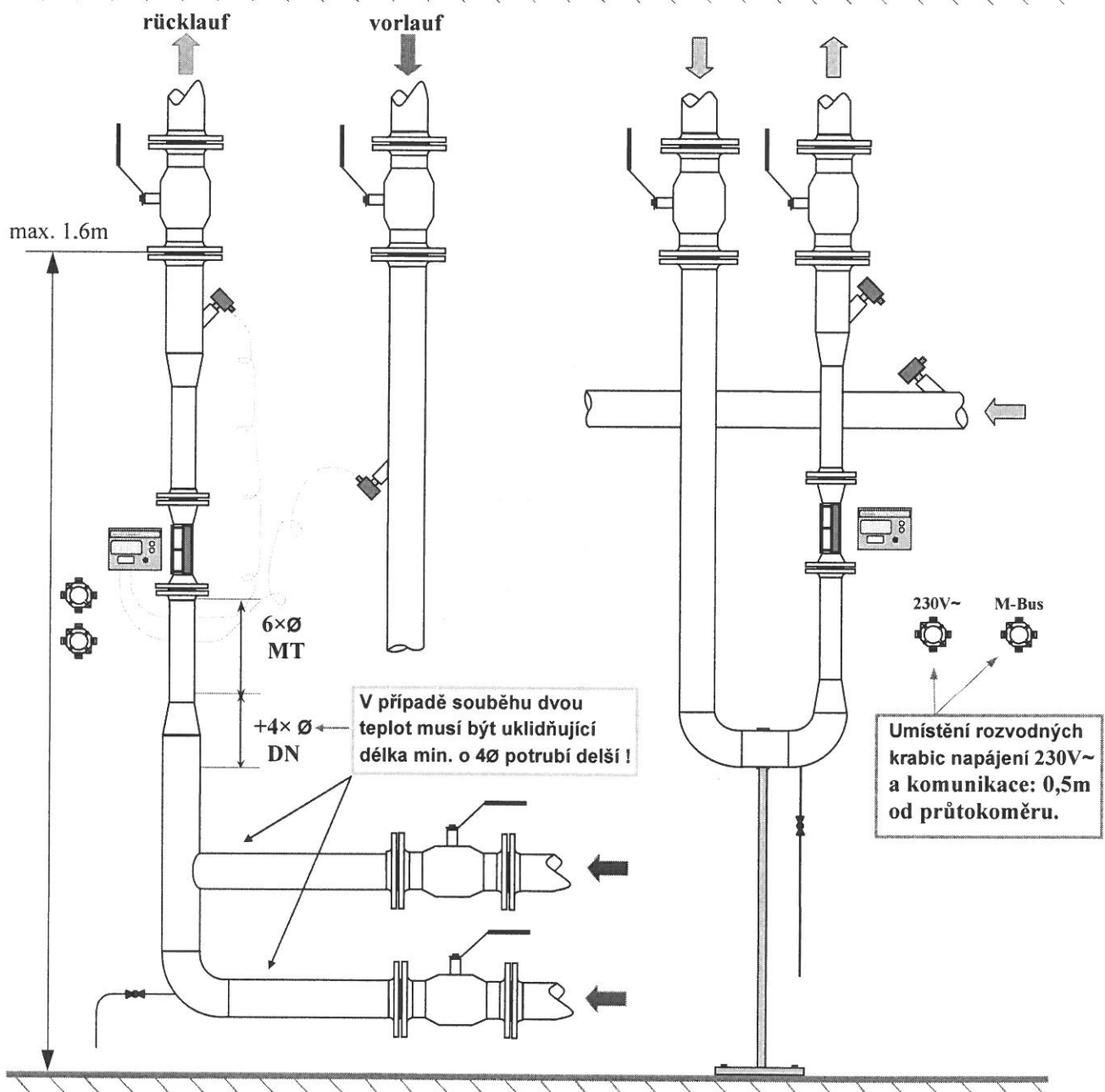
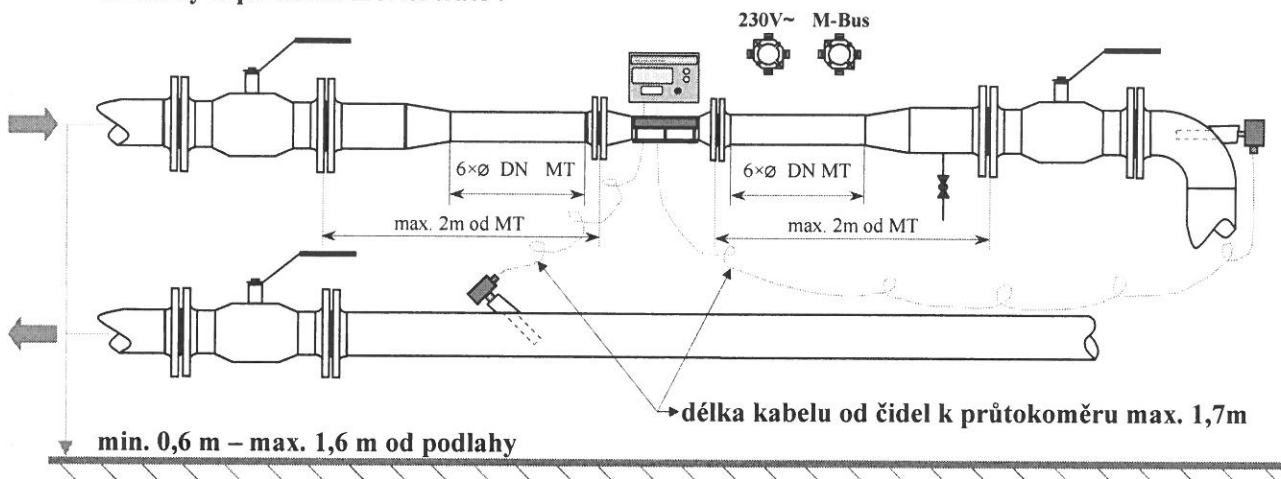

Sortiment průtokoměrů užívaných v PT:

dodavatel	typ	DN	PN	l	min.	délka	pozn.
					A	b	
Landis+Gyr	Ultraheat Qp 1,5	15	25	110	---	---	závitové připojení G 3/4".
	Ultraheat Qp 3,5	25	25	260	6D	6D	přírubové připojení.
	Ultraheat Qp 10	40	25	300	6D	6D	Požadavky na přímé délky
	Ultraheat Qp 15	50	25	270	6D	6D	jsou dány ČSN ISO 4064-2,
	Ultraheat Qp 40	80	25	300	6D	6D	ne předpisem výrobce
Ultraheat Qp 60	100	16	360	6D	6D		
EESA Lomnice n/P				délka	délka		
				l	L		spec. Příruby včetně vstupní
	MP400 DN 150	150	25	192	1628		cesty – dodáme na vyžádání
							(objednání) vč. Mezikusu

1.2.4. Osazení návarků pro snímače teploty :

Snímače teploty mohou být v max. vzdálenosti 150 cm od průtokoměrné části kompaktního MT – přívodní kabely snímačů nelze prodlužovat - viz ČSN EN 1434.1-6 Měřiče tepla.

V PT používaný sortiment snímačů teploty a jímek, je jednotně stanoven v provedení pro osazení do návarků s vnitřním závitem G 1/2. Návarky se osazují:

- pro potrubí DN 15 (výjimečně DN25), délka jímky 28 mm: do kolen - proti směru proudění, ev. kolmo do potrubí nebo speciálního kulového ventilu, o DN 3/4" ev. 1" (v sortimentu TS).
- pro potrubí DN 25 - DN 50, délka jímky 100 mm: do kolen nebo šikmo pod úhlem 45° proti směru proudění
- pro potrubí DN 80 - DN 100, délka jímky 150 mm: do kolen nebo šikmo pod úhlem 45° proti směru proudění
- pro potrubí DN 150, délka jímky 150 mm: kolmo do potrubí nebo do kolen.

Důležité! : Měřiče dimenze DN 25 a nižší, jsou osazeny přímo ponorným čidlem teploty (TP13, délka 27,5mm) pro které musí být v potrubí vsazena vhodná uzavírací armatura (odpovídající teplotě a tlaku) s jímkou se závitem M10×1 mm.

Příklady :

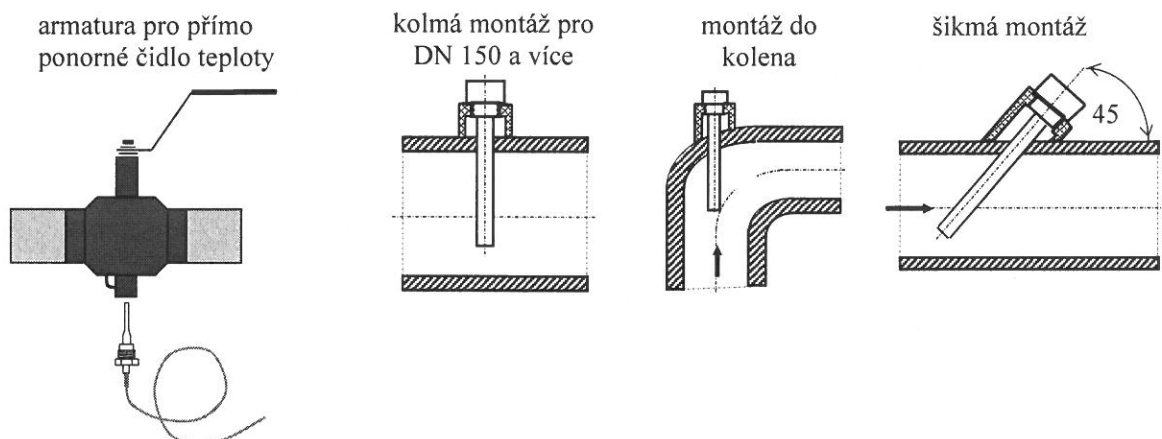

SMLOUVA

**o smlouvě budoucí o připojení na napěťové hladině NN (přípojka)
č. 8831209739 /variabilní symbol/
číslo žádosti : 25033222 č. SPP D-136254**

Obchodní firma: **Mateřská škola Na Dlouhém lánu, příspěvková organizace**
zapsaná v obchodním rejstříku vedeném Městským soudem v Praze, oddíl: Pr
vložka č. 823
sídlo: Na Dlouhém lánu 57a/589, 160 00 Praha 6 - Vokovice
zastoupená: Evou Fulínovou, ředitelkou
IČ: 70920681
bankovní spojení: Komerční banka, a.s.
č.ú.: 000000-0007031061/0100
osoby pověřené k jednání a podepisování ve věcech plnění smlouvy
(dále jen osoba pověřená): Eva Fulínová, ředitelka

dále jen **Žadatel** na straně jedné

a

Obchodní firma: **PREdistribuce, a.s.**
zapsaná v obchodním rejstříku vedeném Městským soudem v Praze, oddíl B,
vložka č. 10158
sídlo: Praha 5, Svornosti 3199/19a, PSČ 150 00
adresa pro doručování: Praha 10, Na Hroudě 1492/4, PSČ 100 05
zastoupená: Ing. Milanem Válkem, vedoucím oddělení Rozvoj a obnova VN, NN
IČ: 27376516
DIČ: CZ27376516, plátce DPH
bankovní spojení: ČSOB, a.s., pob. Praha 5, Radlická 333/150
č.ú.: 17494043/0300
osoby pověřené k jednání ve věcech plnění smlouvy
(dále jen osoba pověřená): Zuzana Hausnerová tel.: 267052388 e-mail
zuzana.hausnerova@pre.cz

dále jen **PREdi** na straně druhé

uzavírají níže uvedeného dne, měsíce a roku tuto

SMLOUVU O SMLouvĚ BUDOUcÍ O PŘIPOJENÍ
(dále jen "Smlouva")

podle zák. č. 458/2000 Sb., energetický zákon (dále jen "Zákon"), v platném znění, a jeho prováděcích právních předpisů (dále jen "příslušné prováděcí předpisy"), v režimu zák. č. 513/1991 Sb., obchodní zákoník, jak následuje:

1. Předmět smlouvy

Předmětem této Smlouvy je za níže dohodnutých podmínek:

- a) závazek Žadatele a PREdi uzavřít v budoucnu smlouvu o připojení zařízení Žadatele specifikovaného v čl. 3. této Smlouvy k distribuční soustavě PREdi.
- b) závazek PREdi provést v kvalitě a způsobem stanoveným v této Smlouvě potřebná opatření v distribuční soustavě PREdi, která umožní připojení odběrného elektrického zařízení Žadatele.

- c) závazek Žadatele poskytnout při plnění této Smlouvy součinnost v rozsahu uvedeném v této Smlouvě.

2. Podmínky připojení

- 2.1 Podmínky a způsob provedení potřebných opatření v distribuční soustavě PREDi v souvislosti s plněním této Smlouvy se řídí Zákonem, příslušnými prováděcími předpisy a Pravidly provozování distribuční soustavy schválenými Energetickým regulačním úřadem (dále jen "PPDS").
- 2.2 PREDi a Žadatel se zavazují uzavřít spolu po splnění této Smlouvy Smlouvu o připojení, jejímž předmětem bude připojení zařízení Žadatele k distribuční soustavě PREDi v kvalitě a způsobem podle Zákonu, příslušných prováděcích předpisů a PPDS a zároveň závazek Žadatele uhradit PREDi podíl na nákladech spojených s připojením odběrného zařízení k distribuční soustavě a se zajištěním požadovaného rezervovaného příkonu dle této Smlouvy. Smlouva o připojení na energetické dílo dle této Smlouvy bude uzavřena po zprovoznění energetického díla uvedeného v čl. 3. této Smlouvy ve lhůtě 30 dní od doručení výzvy kterékoli za smluvních stran.
- 2.3 Způsob připojení dle této Smlouvy bude proveden jako standardní a umožní zajistit pro Žadatele v místě připojení dle této Smlouvy standardní kvalitu dodávky elektřiny stanovenou příslušným prováděcím předpisem.
- 2.4 Místo a způsob připojení zařízení Žadatele jsou blíže specifikovány v článku 3. a Příloze č. 1 této Smlouvy.

3. Specifikace místa a způsobu připojení zařízení, závazky PREDi

- 3.1 Místo připojení zařízení Žadatele k distribuční soustavě PREDi je následující:
Místo připojení: Nechanského 3/589, Vokovice, 160 00 Praha 6
Napěťová úroveň: NN
- Rezervovaný příkon ve výši jmenovité hodnoty hlavního jističe před elektroměrem:
 - a. 3 fázové připojení: 125 A
 - Stávající příkon ve výši jmenovité hodnoty hlavního jističe před elektroměrem:
 - a. 3 fázové připojení: 74 A
 - Hranice vlastnictví :
 - a. Zařízení Žadatele začíná na horních svorkách pojistek v přípojkové kabelové skříni
 - b. Distribuční soustava PREDi končí na dolních svorkách v přípojkové kabelové skříni
- Tato rozhraní jsou zároveň předávacími místy pro dodávku elektřiny.
- 3.2 PREDi se zavazuje provést ve své distribuční soustavě za účelem připojení zařízení Žadatele v místě připojení dle této Smlouvy opatření, která spočívají ve vybudování: Zkrácení stávající kabelové smyčky z budovy do nové skříňš SS102+ER v oplocení. Kabel AYKY 3x185+95 mm² RIS 339 - RIS 309 (dále jen "energetické dílo"). Schéma způsobu připojení je specifikováno v Příloze č. 1. této Smlouvy.

PREDi se zavazuje zejména:

- 3.2.1 zajistit na základě Žadatelem předaného pravomocného stavebního povolení a projektové dokumentace zahrnující energetické dílo realizaci a zprovoznění energetického díla v termínu do 5 měsíců ode dne předání a převzetí staveniště po dokončení stavební připravenosti Žadatele dle článku 4.3. Termín realizace a zprovoznění může být prodloužen o dobu nepříznivých klimatických podmínek,

keré neumožnily provádění prací v souladu s technologickými předpisy PREDi, se kterými se Žadatel seznámil na webových stránkách PREDi www.predistribuce.cz.

4. Závazky Žadatele

4.1 Žadatel se zavazuje poskytnout při plnění této Smlouvy potřebnou součinnost, zejména:

předat PREDi pravomocné stavební/územní rozhodnutí povolení včetně situace potvrzené stavebním úřadem na realizaci svého záměru zahrnujícího i energetické dílo termín předání

4.2 Žadatel se zavazuje uzavřít s PREDi nebo zajistit pro PREDi uzavření smlouvy o uzavření budoucí smlouvy o věcném břemeni, v rámci řešení majetkoprávních vztahů k dotčené nemovitosti, na umístění energetického díla v termínu do vydání stavebního povolení.

4.3 Žadatel se zavazuje zajistit stavební připravenost nejpozději do 2 let od uzavření této Smlouvy. Stavební připraveností pro pokládku kabelového vedení se všeobecně rozumí předání volné trasy na stavebním pozemku Žadatele (polohopisné a výškopisné vyměření) včetně dosypání terénu na nulovou úroveň, dále dokončení pilířků pro osazení rozvodných skříní nebo možnost jejich osazení do obvodové zdi budovy, vše v souladu s projektovou dokumentací.

4.4 Žadatel se zavazuje 1 měsíc předem písemně oznámit na e-mail adresu pripojky@pre.cz předpokládaný termín dokončení stavební připravenosti.

4.5 Po dokončení energetického díla a jeho geodetickém a geometrickém zaměření uzavře s PREDi smlouvu o zřízení věcného břemene na jeho umístění.

5. Podíl Žadatele na nákladech PREDi, fakturace

5.1 Žadatel je povinen uhradit PREDi podíl na oprávněných nákladech spojených s připojením zařízení k distribuční soustavě a se zajištěním požadovaného rezervovaného příkonu nebo výkonu ve výši stanovené v souladu s ust. § 10 odst. 1 vyhlášky ERÚ č. 51/2006 Sb., o podmínkách připojení k elektrizační soustavě, v platném znění. Výše podílu Žadatele se vypočte jako součin Žadatelem požadovaného rezervovaného příkonu nebo výkonu a částky za jednotku příkonu nebo výkonu uvedené v příloze č. 6 citované vyhlášky.

Podíl Žadatele:

51 A x 500 Kč/A = 25.500 Kč

5.2 Žadatel je povinen uhradit PREDi v souladu s ustanovením příslušné vyhlášky ERÚ zálohu na podíl na oprávněných nákladech ve výši 50%, tj. 12.750,- Kč. **Záloha bude Žadatelem uhrazena na účet č. 17494043/0300, v.s. 8831209739 do 30 dnů po uzavření této Smlouvy.** Zbývající část podílu ve výši 12.750,- Kč bude Žadatelem uhrazena k termínu uzavření Smlouvy o připojení dle čl. 2.2. této Smlouvy.

5.3 Výše podílu žadatele dle této Smlouvy může být změněna v souladu s ustanovením čl. 5.1 této Smlouvy v případě, že dojde v průběhu realizace připojení ke změně rezervovaného příkonu. O změně rezervovaného příkonu a výše podílu Žadatele uzavřou smluvní strany Dodatek k této Smlouvě.

5.4 Smluvní strany se dohodly, že práce nad rámec prováděcí projektové dokumentace vyžádané Žadatelem budou v plné výši Žadatelem uhrazeny.

6. Odstoupení od smlouvy

6.1 Kterákoliv ze smluvních stran může od Smlouvy odstoupit, jestliže strana, která je v prodloužení nesplní svoji povinnost ani v dodatečně poskytnuté lhůtě. Pokud dojde k odstoupení od této Smlouvy, má smluvní strana, která odstoupení od Smlouvy nezavinila, právo požadovat po druhé smluvní straně úhradu již prokazatelně vynaložených nákladů, případně náhradu škody dle platných právních předpisů.

6.2 Dojde-li dohodou smluvních stran ke zrušení Smlouvy podle ust. § 572 odst. 2 občanského zákoníku, má smluvní strana, která již vynaložila náklady na splnění svého závazku, nárok na jejich úhradu nebo vrácení.

7. Závěrečná ustanovení

7.1 Tato Smlouva nabývá platnosti a účinnosti dnem jejího podpisu oběma smluvními stranami a je uzavřena do doby jejího splnění.

7.2 Žadatel bere na vědomí, že PREDi shromažďuje, zpracovává a uchovává osobní údaje Žadatele, a to v listinné i elektronické podobě, avšak jen po dobu nezbytně nutnou pro účely plnění této smlouvy. Bezodkladně po uplynutí doby pro vypořádání závazků z této smlouvy PREDi zpracované osobní údaje odstraní. Podrobnosti o ochraně osobních údajů jsou dostupné na www.predistribuce.cz.

7.3 Ve věcech výslovně neupravených touto Smlouvou se právní vztahy mezi PREDi a Žadatelem řídí Zákonem, jeho prováděcími právními předpisy, dále příslušnými ustanoveními zák. č. 513/1991 Sb., obchodní zákoník.

7.4 Pro účely této Smlouvy jsou používány odborné pojmy a terminologie v souladu se Zákonem a jeho prováděcími a souvisejícími předpisy.

7.5 Tuto Smlouvu lze měnit pouze písemnými dodatky, číslovanými vzestupně a podepsanými oběma smluvními stranami.

7.6 Tato Smlouva je vyhotovena ve dvou (2) stejnopisech, z nichž každý má platnost originálu. Žadatel obdrží jeden (1) stejnopis, PREDi obdrží jeden (1) stejnopis.

7.7 Smluvní strany potvrzují, že si Smlouvu před podpisem přečetly, její ustanovení jsou jim jasná a vyjadřují jejich svobodnou vůli.

7.8 Nedílnou součástí této Smlouvy jsou její přílohy specifikující obsah Smlouvy:
- č. 1: Schéma způsobu připojení,

V Praze dne: 23. 10. 2012
Žadatel
MATEŘSKÁ ŠKOLA NA DLOUHÉM LÁNU
Nechanského 3/589
160 00 Praha 6 - Vokovice
Tel./Fax: 235 361 674
IČO: 70920681

Eva Bulínová
ředitelka

V Praze dne: 25 -10- 2012
PREDistribuce, a.s.

PREDistribuce, a.s.

Svornosti 3199/199
150 00 Praha 5
14

Ing. Milan Válek
vedoucí oddělení
Rozvoj a obnova VN/NN

